

HONDA

農耕機

FF500

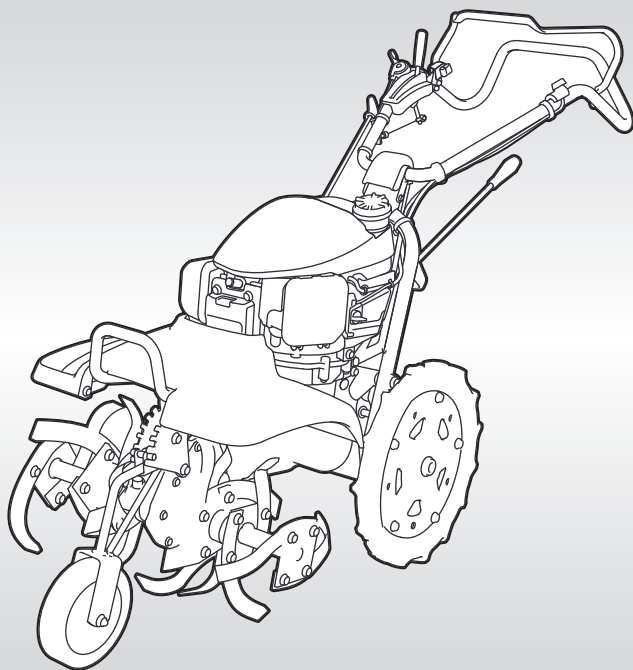

使用説明書

Honda FF500

使用説明書



感謝您購買 Honda 農耕機。

本說明書將提供 FF500 農耕機的操作及保養說明。

本出版品包含的所有資訊均以印製當時最新的產品資訊為根據。
Honda Taiwan Co., Ltd. 保留隨時變更的權利，恕不另行通知，且不承擔任何責任。

未獲得書面許可，嚴禁轉載重製本出版品之任一部份。

本說明書應視為農耕機的永久組成部分，農耕機轉售時必須隨農耕機一起交付。

請特別注意標示有下列字樣的說明：

⚠ 警告 表示若不遵循指示，極有可能導致嚴重人身傷害或死亡。

小心：表示若不遵循指示，有可能導致人身傷害或設備損壞。

備註：提供有用的資訊。

如果您的農耕機出現任何問題，或者您有任何疑問，請洽詢 Honda 授權經銷商 / 服務站。

⚠ 警告

如果依照使用說明正確操作，Honda 農耕機將可為您提供安全而可靠的服務。操作農耕機之前請詳細閱讀並確實瞭解本使用說明書。若不這樣做，可能會導致人身傷害或設備損壞。

處置

為保護環境，請勿將本產品、電瓶、引擎機油等當作一般廢棄物任意棄置。
請遵守本地法規或洽詢 Honda 授權經銷商 / 服務站提供處置建議。

目錄

1. 安全須知	3
2. 安全標籤位置	9
CE 標章 / UKCA 標章及噪音標籤位置	10
3. 各部名稱	11
4. 操作前檢查	13
5. 啟動引擎	21
• 高海拔地區操作	24
6. 農耕機操作	25
7. 停止引擎	34
8. 保養	36
保養表	37
9. 使用後清潔	56
10. 運送 / 收存	57
11. 故障排除	60
12. 規格	63

警告

確保操作安全

為確保您與他人的安全，請特別留意這些注意事項：



- 如果依照使用說明正確操作，Honda 農耕機將可為您提供安全而可靠的服務。
操作農耕機之前請詳細閱讀並確實瞭解本使用說明書。若不這樣做，可能會導致人身傷害或設備損壞。



- 廢氣中含有無色無臭的一氧化碳有毒氣體。吸入一氧化碳可能會喪失意識並可能致死。
- 如果您在封閉區域（甚或部份封閉的區域）中操作農耕機，您呼吸的空氣中將含有可能造成危害的廢氣量。
- 切勿在車庫內、屋內或靠近打開門窗操作農耕機。



- 旋轉齒具鋒利並且以高速旋轉。意外碰觸可能造成嚴重傷害。
- 引擎運轉時，您的手腳應與齒具保持距離。
- 進行齒具檢查或維護之前，請關閉引擎並切斷離合器。
- 請拔開火星塞帽以避免任何可能意外啟動的機會。清潔齒具或檢查或更換齒具時，請戴厚手套。



- 汽油極易燃燒，某些情況下並可能引發爆炸。
- 農耕機加油或儲存汽油的地方應嚴禁煙火。
- 油箱切勿過度加滿，加油後並應確實關緊油箱蓋。
- 請在通風良好的區域加油，加油時請關閉引擎。

※ 上述警語依產品之特性不同而有所差異，使用中若有疑慮請諮詢您的 Honda 授權經銷商 / 服務站。

操作者的責任

- 切勿擅自修改農耕機。否則可能會導致意外以及造成農耕機及相關設備損壞。擅自改造引擎將導致引擎的 EU 型式認證失效。
 - 不可在消音器上連接延長管。
 - 不可修改進氣系統。
 - 不可調整調速器。
- 維持農耕機良好操作狀況。操作狀況不良或有問題的農耕機可能會導致嚴重傷害。
- 確定所有安全裝置均可正常作用且警告標籤沒有遺失脫落。這些項目的用意在於保障您的安全。
- 確定安全護罩（齒具罩、風扇罩及手拉啟動器蓋）均確實裝妥。
- 清楚如何在緊急狀況中迅速停止引擎及齒具。瞭解所有控制項。
- 緊緊抓牢車把。離合器接合時可能會抬起。

警告

確保操作安全

操作者的責任

- 仔細閱讀使用說明書。熟悉所有控制項及農耕機的正確使用。
- 將農耕機使用於預定用途，即農耕掘土。使用於任何其他用途均可能造成危險或損壞設備，尤其不可用於挖掘含有岩石、礫石、鐵絲及任何其他硬物的土壤。
- 不可讓兒童或不熟悉本使用說明書內容的人操作農耕機。本地法規可能限制操作人員的年齡。
- 每次使用前，目視檢查農耕機包括各部零件是否有任何磨損、損壞及鬆動。若有必要，應整組更換損壞的部件。
- 謹記設備所有人、使用者須為對他人或其他設備造成的意外或損害負責。若提供租用或雇工使用，應在實際使用者在場的情況下提供操作解說。
- 引擎運轉時，手腳請遠離齒具。
- 讓任何沒有接受適當指導的人操作本農耕機可能會導致傷害。
- 應穿著堅固且完整包覆的鞋類。赤腳或穿著涼鞋、拖鞋操作本農耕機會增加遭受傷害的風險。
- 穿著適當的衣物。鬆垮的衣物可能會遭到活動部件捲入，而增加遭受傷害的風險。
- 保持警覺。在疲倦、生病或受酒精、藥物影響的情況下操作本農耕機可能會導致嚴重傷害。
- 避免所有人員及寵物進入耕作區。
- 確定牽引桿到位並適當調整。
- 不可變更引擎調速器設定或讓引擎超速運轉。
- 依照本說明書中的指示小心啟動引擎，腳部應遠離齒具。
- 啟動引擎時，腳部應遠離齒具。
- 避免在視線不良的夜間或惡劣天候中操作農耕機，這些情況更有可能發生意外。
- 應步行操作，禁止奔跑。
- 操作中需後退時，應特別注意操作人員背後的其他人或障礙物。
- 載運或吊掛農耕機之前，請確定引擎已經關閉。
- 若有下列情況請關閉引擎：
 - 離開農耕機無人看顧時。
 - 加油前。

警告

確保操作安全

操作者的責任

- 關閉引擎時，請將油門控制桿撥到 LOW（低）位置，然後關閉引擎開關。如果農耕機配備有燃油閥，確定將燃油閥轉到 OFF（關）位置。
- 所有螺帽、螺栓、螺絲確實鎖緊才能確保農耕機的安全操作狀況。定期保養是保障使用者安全及維持高水準性能的不二法門。
- 不可將油箱中留有汽油的農耕機收存在可能讓油氣接觸到明火、火花、或高溫熱源的建築物中。
- 在收存到任何封閉空間之前應先讓引擎冷卻。
- 為減少引發火災的風險，農耕機（尤其是引擎、消音器）以及汽油儲存區應避開雜草濃密、落葉堆積的區域或積存過多油汙。不要將盛裝蔬果的容器留在建築物中或附近。
- 如果必須排空油箱，應在戶外且在引擎冷卻的情況下進行。
- 應更換磨損或損壞的部件以確保安全。

兒童安全

- 有任何戶外動力設備在附近使用時，應讓兒童留在屋內並隨時嚴加看管。兒童活動力旺盛，尤其容易受農耕機及耕作活動吸引。
- 不可假設兒童會一直留在您最後看見他們的地方。應隨時保持警覺，並在有兒童靠近耕作區時關閉農耕機。
- 絕對不可允許兒童操作農耕機（即使有成人監督）。

物品彈飛風險

物品碰到轉動的齒具時可能會以極大的力量彈飛而可能導致嚴重傷害。

- 耕作之前，請清除耕作區中的木棍、大石頭、鐵絲、玻璃等。只能在日間耕作。
- 碰撞到異物後請務必檢查農耕機是否有損壞。繼續使用之前請先修理或更換任何損壞的部件。
- 磨損或損壞的齒具所拋飛的碎片可能會造成嚴重傷害。使用農耕機之前請務必檢查齒具。

警告

確保操作安全

火災及燒傷的危險

汽油極易燃燒，汽油蒸氣也有爆炸的可能。
處理汽油時必須非常小心。應避免兒童接觸汽油。

- 啟動引擎之前請先加油。不可在引擎運轉中或引擎高溫時打開油箱蓋或加油。
- 請在通風良好的區域加油，加油時請關閉引擎。
- 只能在戶外加油，且不可在加油或處理燃油時吸菸。
- 加油前請先讓引擎冷卻。燃油蒸氣或噴濺的燃油很容易被點燃。
- 引擎和排氣系統會在操作中產生高溫，即使在停止引擎後仍將維持高溫一段時間。碰觸到高溫的引擎機件可能會造成灼傷並可能引燃某些物品。
- 避免碰觸高溫的引擎或排氣系統。
- 執行保養或將農耕機收到室內之前，需先讓引擎冷卻。
- 確實旋緊所有油箱及容器的蓋子。
- 將燃油儲存在專為儲存燃油所設計的容器中。
- 如果汽油潑灑，不可嘗試啟動引擎，應將農耕機移到汽油潑灑的區域以外，並避免產生任何點火來源，直到汽油蒸氣揮發消散。

一氧化碳中毒的危險

廢氣中含有無色無臭的一氧化碳有毒氣體。吸入廢氣可能會喪失意識並可能致死。

- 如果您在密閉區域（甚或部份封閉的區域）中操作引擎，您呼吸的空氣中將含有可能造成危害的廢氣量。為防止廢氣聚積，請務必提供適當的通風。
- 更換故障的消音器。
- 不可在一氧化碳聚積而可能造成危險的密閉空間中操作引擎。

警告

確保操作安全

在斜坡上操作

- 在斜坡上耕作時，請使油箱保持不到半滿的狀態，以降低漏油的風險。
- 請沿著斜坡的橫向方向耕作（保持相同的間隔距離），不要沿著上下方向耕作。
- 農耕機在斜坡上轉向時必須非常謹慎。
- 不要在超過 10°（17%）的斜坡上使用農耕機。

所示的最大安全坡度僅供參考，應根據工具的種類自行判斷。啟動引擎之前，請確定農耕機沒有損壞且狀況良好。為確保您和他人的安全，在上坡或下坡中使用農耕機時必須非常小心。

2. 安全標籤位置

這些標籤用來警告您可能導致嚴重傷害的潛在危險。請詳細閱讀相關標籤及本說明書中所述的安全說明和注意事項。

如果標籤脫落或難以辨認，請洽詢您的 Honda 授權經銷商 / 服務站進行更換。

參閱使用說明書，廢氣注意事項，燃油注意事項

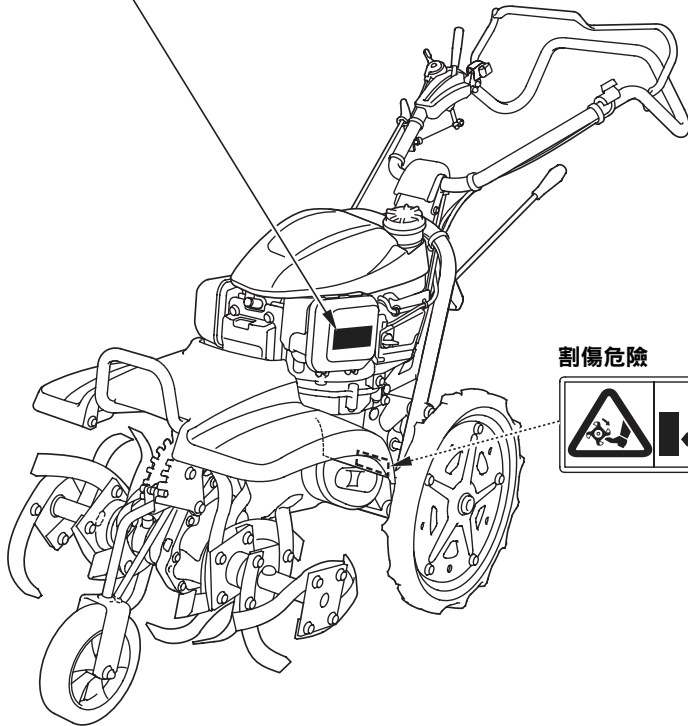

割傷危險



CE 標章 / UKCA 標章及噪音標籤位置

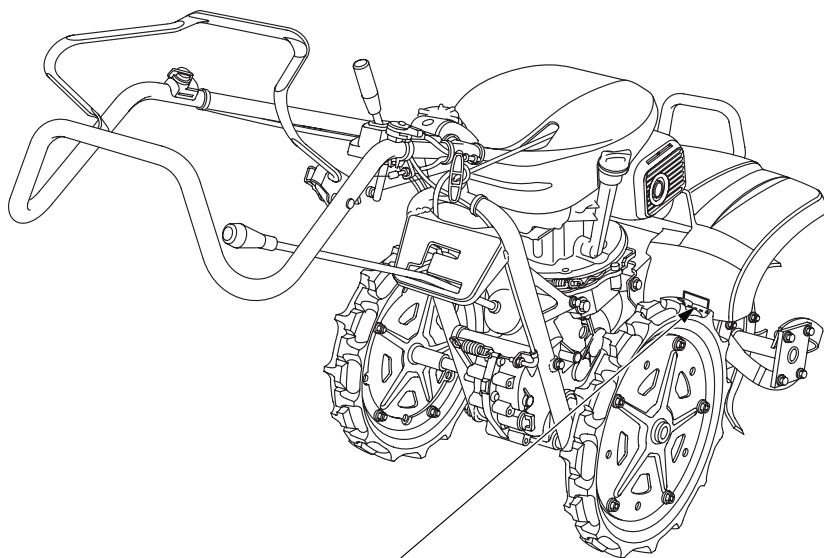

CE 標章 / UKCA 標章

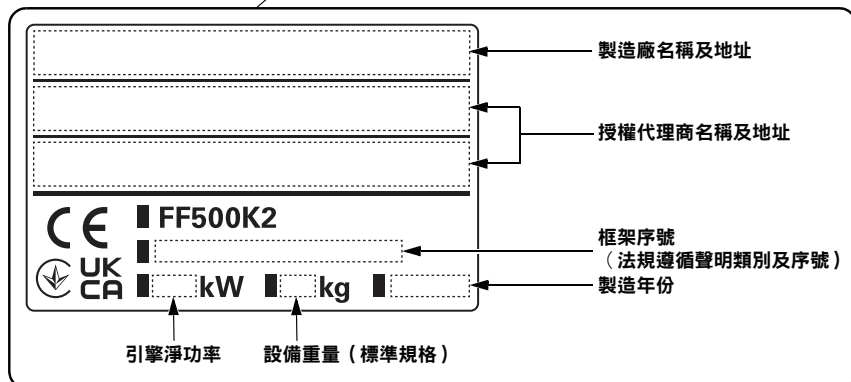

製造廠及授權代理商名稱及地址如本說明書 "法規遵循聲明" 內容概述中所示。

3. 各部名稱

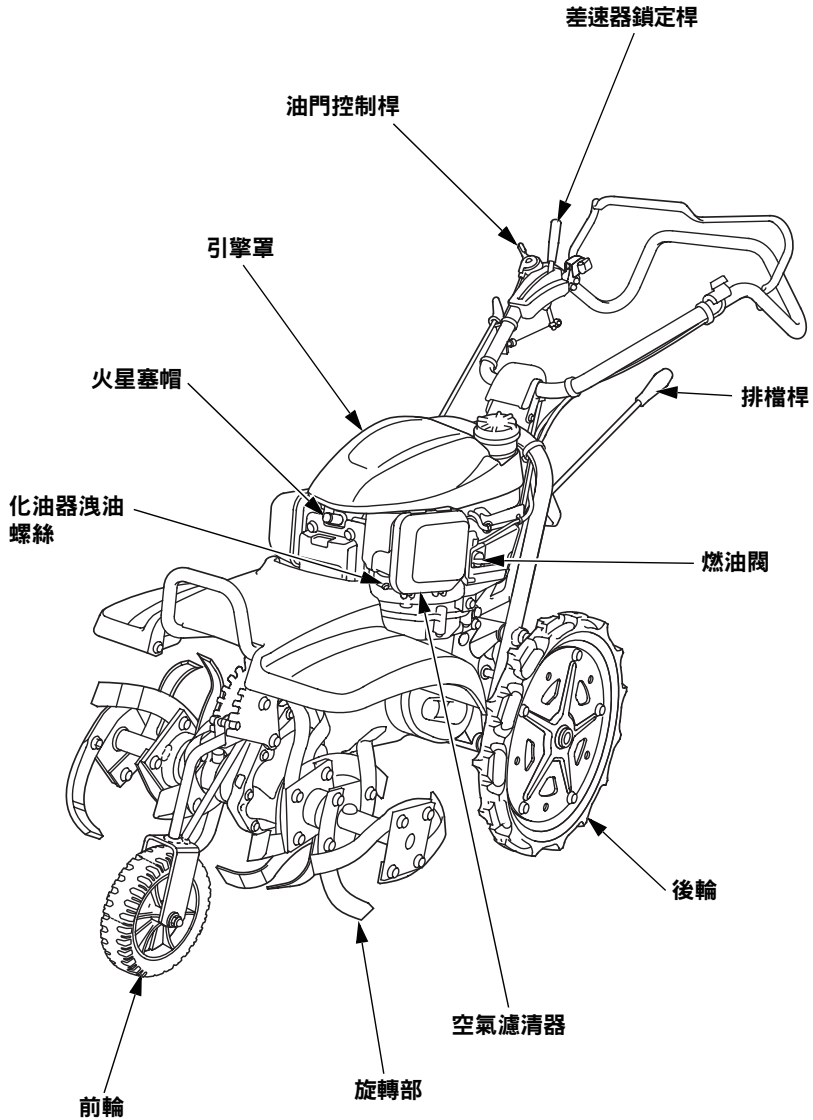

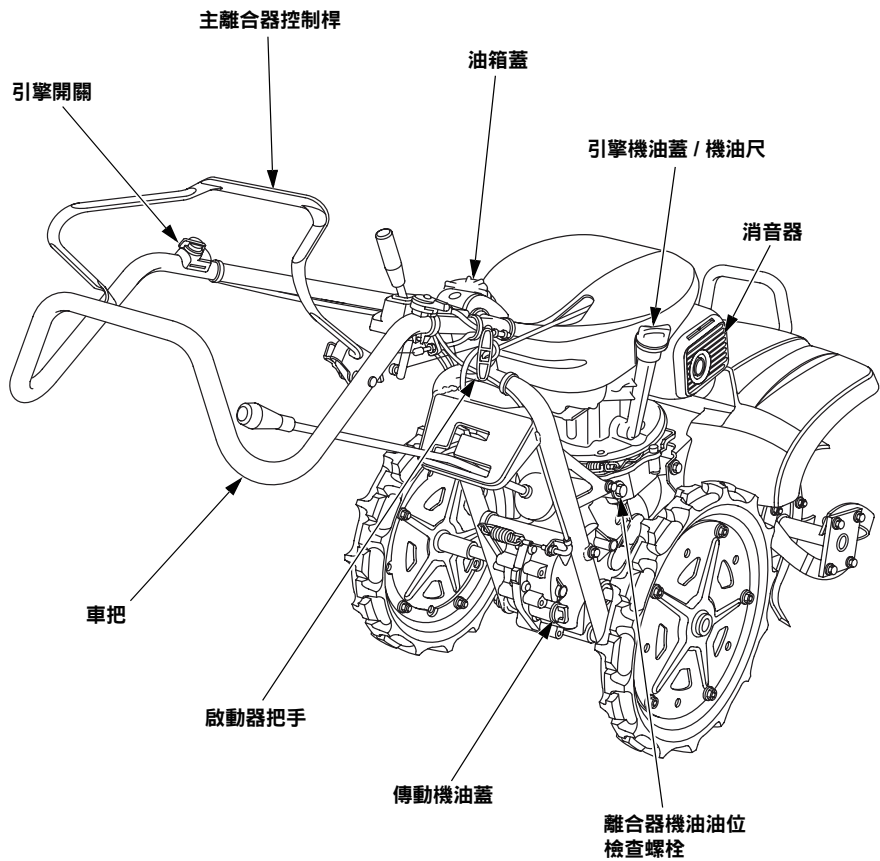

每次使用前，請檢查引擎周圍及下方是否有機油或汽油洩漏的跡象。

警告

請將農耕機置於堅實平整的地面上並使農耕機保持水平（即旋轉齒具及後輪平置地面）。開始進行農耕機保養之前請關閉引擎。在不穩定的地面上保養農耕機或沒有關閉引擎可能會導致傷害及 / 或設備損壞。

每日檢查及保養農耕機是確保安全及可靠操作的不二法門。操作前請執行下列檢查。

1. 農耕機周圍

檢查是否有燃油和引擎機油洩漏。
確定引擎附近沒有易燃物（灰塵、稻草等）。

2. 控制桿功能

檢查控制桿是否可順暢操作。

3. 配線及控制線

檢查所有配線及控制線的絕緣是否有破損或割傷。
檢查是否有任何配線或控制線被鄰近部件夾壓。

4. 螺栓及螺帽鎖緊情況

檢查鎖緊的部份是否有鬆動。確實鎖緊鬆動的零件。

5. 引擎操作

- 啟動引擎。檢查是否有異音。（啟動程序請參閱第 21 至 23 頁。）
- 操作引擎開關檢查引擎是否可確實關閉。（關閉程序請參閱第 34 至 35 頁。）
- 若發現任何其他異常現象，請立即洽詢您的 Honda 授權經銷商 / 服務站。

6. 引擎機油

小心：

在機油不足的情況下操作引擎可能導致引擎嚴重損壞。

請關閉引擎並將農耕機的后輪及齒具平置地面。

確定機油蓋周圍區域乾淨。

1. 如圖所示在后輪下方墊一塊厚度 60 mm (2.4 in) 的木塊。
2. 取下機油蓋 / 機油尺並擦拭乾淨。
3. 插入機油蓋 / 機油尺但不要旋緊到機油蓋頭中，然後再取出。檢查機油蓋 / 機油尺上所示的機油油位。
4. 如果機油油位過低，請使用建議的機油補充到機油尺的上限記號。
5. 重新裝上機油蓋 / 機油尺並確實旋緊。

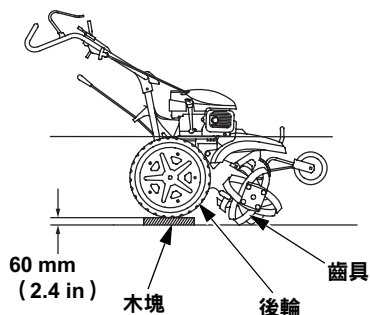

建議的機油：

使用符合或超過 API SE 等級或更新（或同級）的四行程引擎機油。

請務必檢查油罐上的 API 標籤是否標示有 SE 或更新（或同級）的字母。

一般使用情況建議使用 SAE 10W-30。當所在地區平均溫度在所示的範圍內時，可以使用圖表中顯示的其他黏度。

維持排放控制系統性能的必要潤滑油規格：Honda 原廠機油。

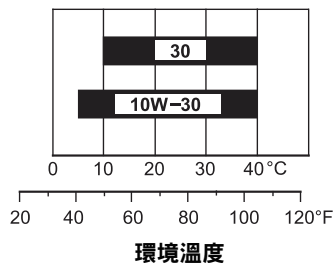

小心：

使用不含清淨劑的機油或 2 行程引擎機油會縮短引擎的使用壽命。

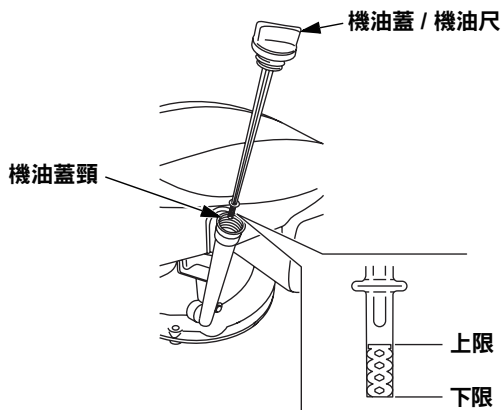

7. 空氣濾清器

小心：

不可在沒有空氣濾清器的情況下操作引擎。否則會導致引擎快速磨損。

1. 壓下鎖定扣耳並從空氣濾清器殼上拉開空氣濾清器蓋，然後從空氣濾清器殼解開下扣鉤並取下空氣濾清器蓋。
2. 檢查空氣濾清器是否骯髒或濾芯阻塞，視需要清潔濾芯（第 38 頁）。

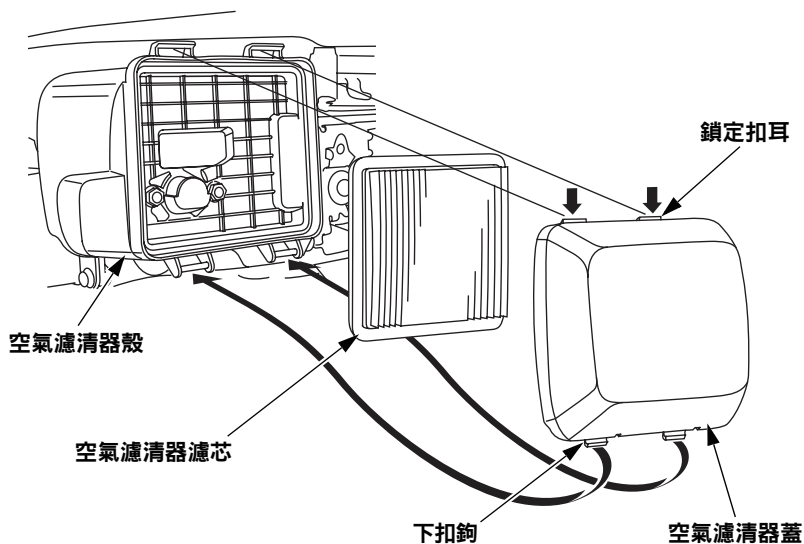

8. 燃油

請關閉引擎並將農耕機的后輪及齒具平置地面。
檢查燃油，如果油量不足則重新加滿油箱。

請使用 92（含）以上的無鉛汽油。
維持排放控制系統性能的必要燃油規格：符合歐盟法規的 E10 燃油。
請勿使用陳舊、已污染或混合機油的汽油。
避免塵土或水分進入油箱中。

警告

- 汽油極易燃燒，某些情況下並可能引發爆炸。
- 請在通風良好的區域加油，加油時請關閉引擎。不可在加油或存放汽油的區域吸菸或讓火焰或火花出現在這些區域。
- 不可過度加滿油箱（油位應不高於上限記號）。加油後請確實蓋上油箱蓋並旋緊。
- 加油時請注意不要讓燃油溢出。溢出的燃油或燃油蒸氣很容易被點燃。如果有任何燃油濺出，啟動引擎前務必確實擦乾。
- 避免皮膚反覆或長時間接觸燃油或吸入油氣。避免兒童接觸。

加油後請務必確實旋緊油箱蓋。

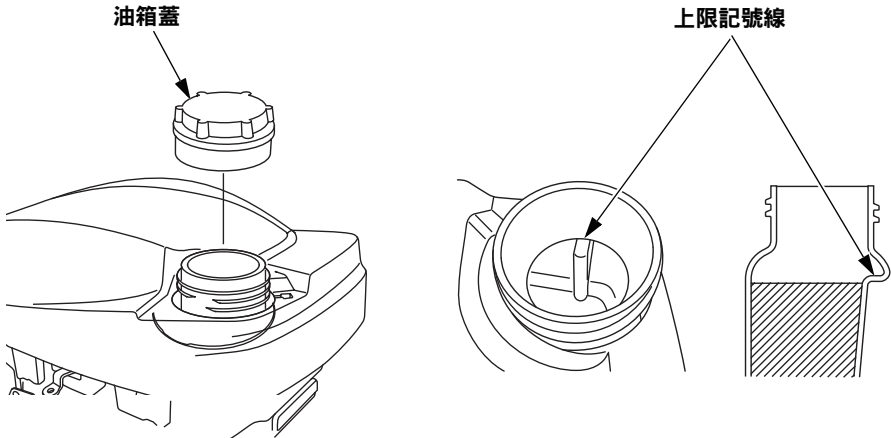

備註：

汽油可能因為光照、溫度和時間等因素而快速變質。

最糟情況下，汽油可能在 30 天內變質汙染。

使用變質汙染的汽油可能會嚴重損壞引擎（化油器堵塞、汽門卡住）。

因為燃油變質所造成的損壞不涵蓋於保固範圍內。

為避免這種情況，請嚴格遵循這些建議：

- 只能使用指定的汽油（請參閱第 16 頁）。
- 使用新鮮且乾淨的汽油。
- 為延緩老化，應將汽油保存在通過認證的燃油容器中。
- 如果預期將長時間收存（超過 30 天），請排空油箱及化油器（請參閱第 59 頁）。

含酒精汽油

如果您決定使用含有酒精的汽油（酒精汽油），請確定至少應具有相當於 Honda 建議的辛烷值。

"酒精汽油" 有兩種：一種含有乙醇，另一種含有甲醇。

不要使用乙醇含量超過 10% 的酒精汽油。

不要使用甲醇（或稱木醇）含量超過 5% 的汽油，以及不含助溶劑和腐蝕抑制劑的汽油。

備註：

- 因使用酒精含量超過建議比例的汽油所導致的燃油系統損壞或引擎性能問題不涵蓋於保固範圍內。
- 到不熟悉的加油站購買汽油之前，請先確定汽油是否含有酒精，如果有，請確定酒精的種類以及含量。
如果在使用特定汽油時發現任何操作上的狀況，請換用您已知酒精含量不超過建議比例的汽油。

9. 主離合器控制桿操作（檢查）

進行操作檢查之前，請確定主離合器控制桿、鎖定桿及 / 或鎖定桿臂周圍沒有異物（例如砂、土、樹枝等）。

推鎖定桿、扳主離合器控制桿來檢查鎖定桿和主離合器控制桿是否可順暢操作。

如果鎖定桿和主離合器控制桿不能順暢操作，或者扳主離合器控制桿而沒有推鎖定桿時離合器會接合，請分解主離合器控制桿進行清潔（請參閱第 44 頁）。

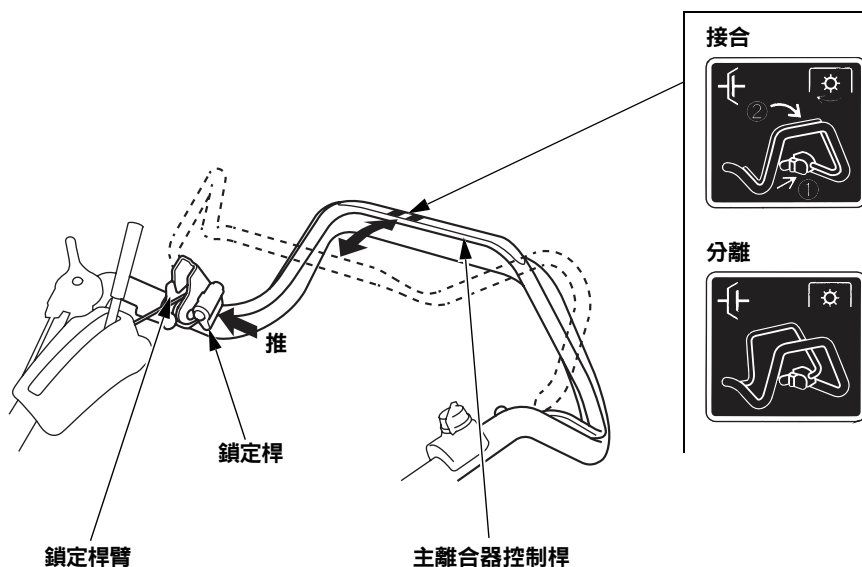

10. 工具及附配件

要在農耕機上安裝工具或附配件時，請依照工具或附配件隨附的說明書進行。若有任何問題或者安裝工具或附配件有困難，請洽詢 Honda 授權經銷商 / 服務站。

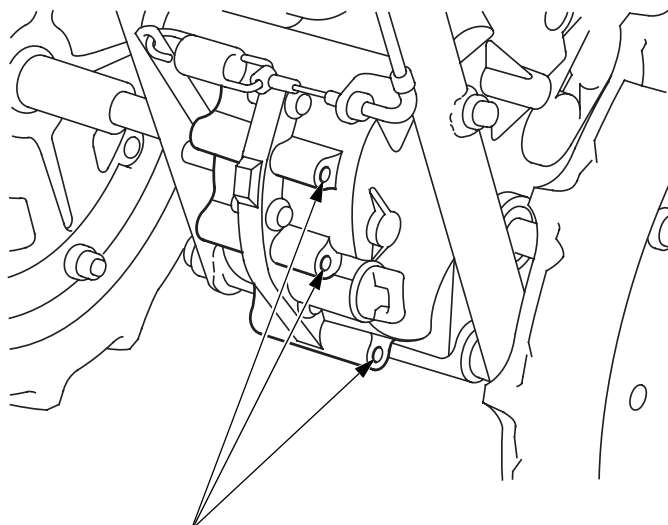

附配件安裝位置

11. 輪銷

確定輪銷和固定銷確實裝妥。

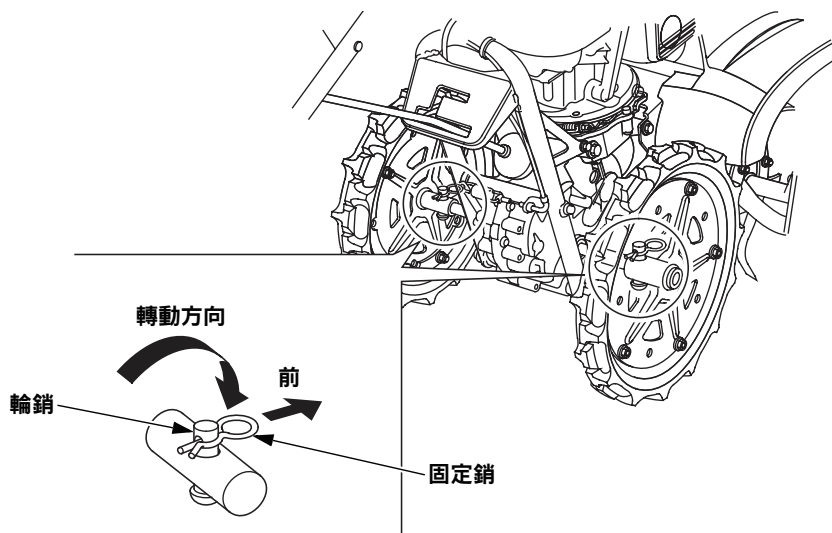

12. 鎖緊要點

小心：

- 請將農耕機停放在平整地面上並關閉引擎來執行檢查。
- 檢查或鎖緊旋轉部時請戴上厚手套。

檢查鎖緊的部份是否有鬆動。確實鎖緊鬆動的零件。檢查旋轉齒具是否有磨損、彎曲或其他損壞。

應鎖緊的部件

- 車把固定螺栓
- 齒具片及旋轉部

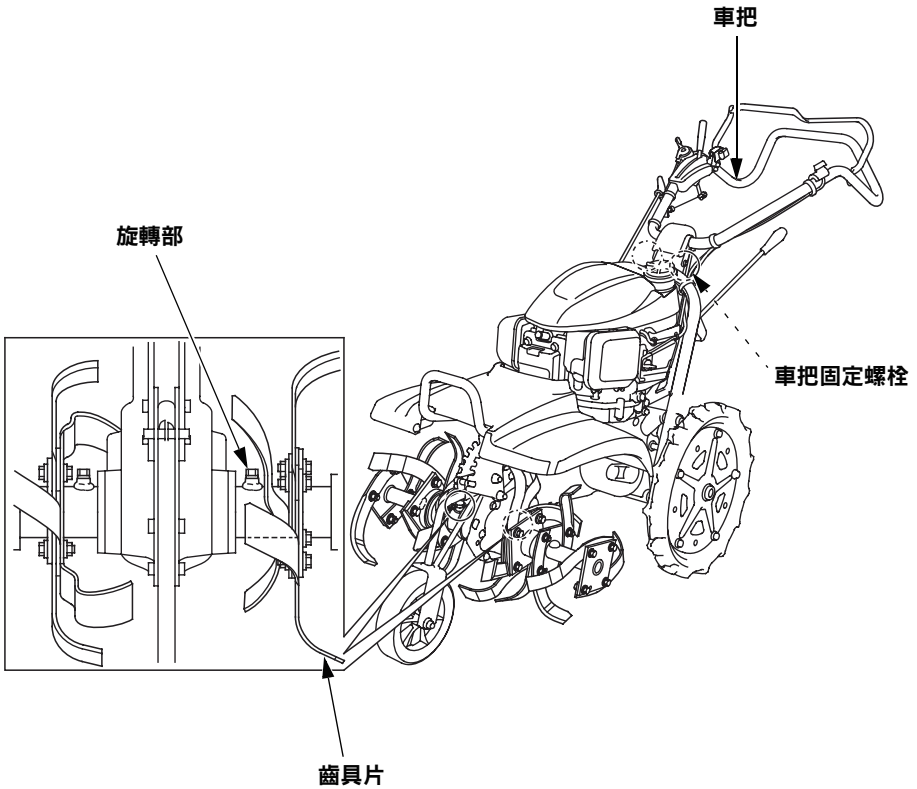

1. 將燃油閥轉到 ON（開）位置。

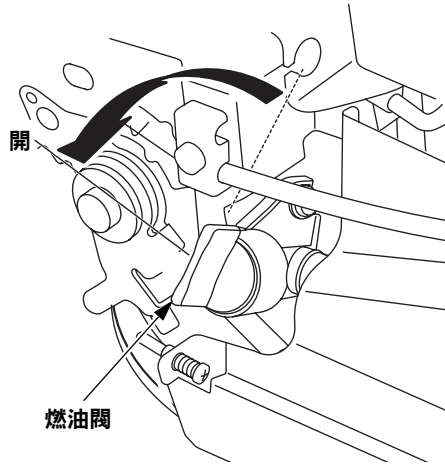

2. 確定主離合器控制桿在分離位置。

主離合器控制桿

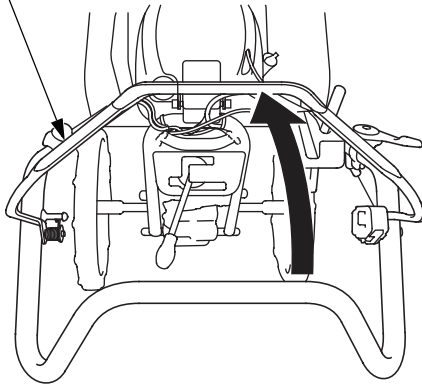

分離

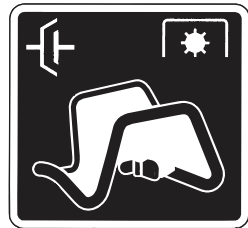

3. 確定排檔桿在空檔位置。

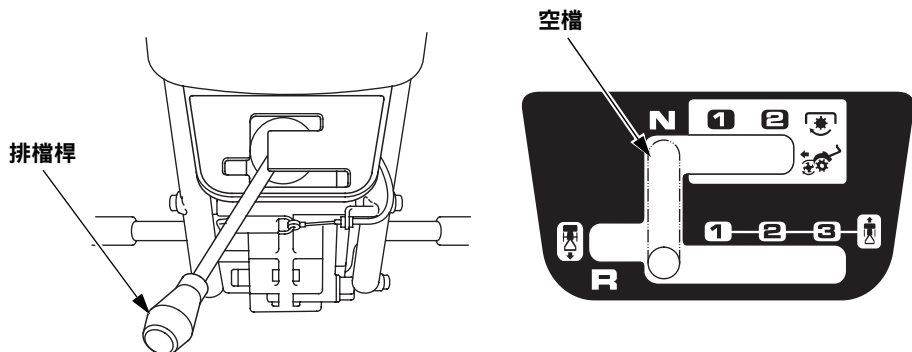

4. 將引擎開關轉到 ON (開) 位置。

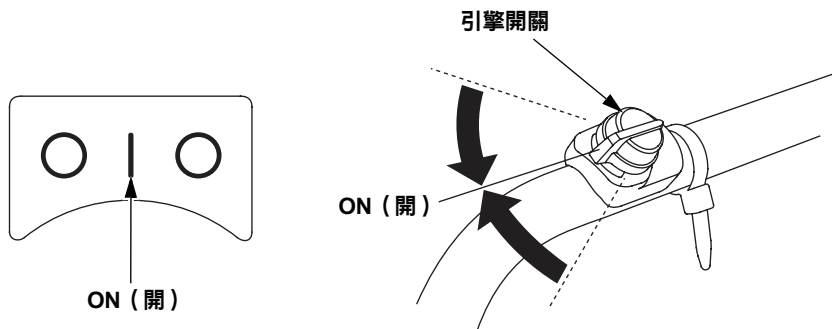

5. 如圖所示將油門控制桿上的 "△" 記號對正 "●" 記號 (啟動位置)。

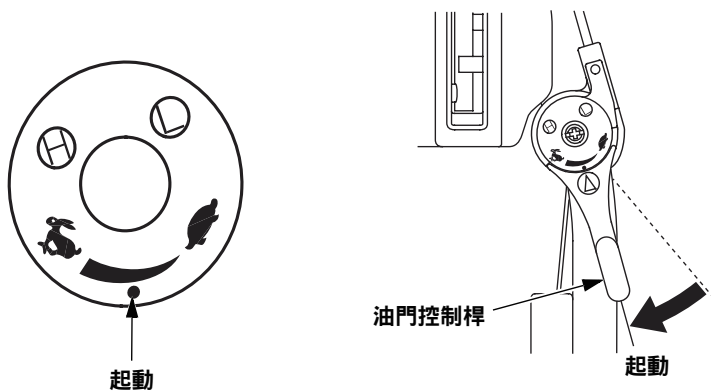

- 輕拉啟動器把手直到感受到阻力，然後慢慢退回啟動器把手。用左手扶住車把並朝圖中所示箭頭方向快速輕拉啟動器把手。

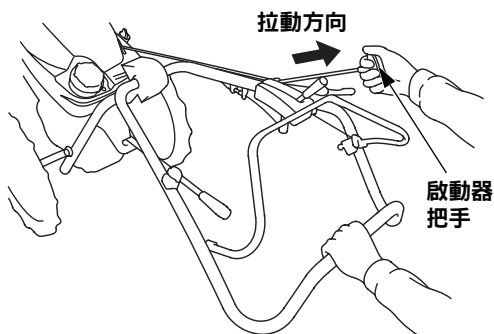

小心：

不要突然放手讓啟動器把手猛然縮回。請慢慢退回把手以避免損壞啟動器。

- 讓引擎暖機幾分鐘。
- 調整油門控制桿使引擎轉速穩定。

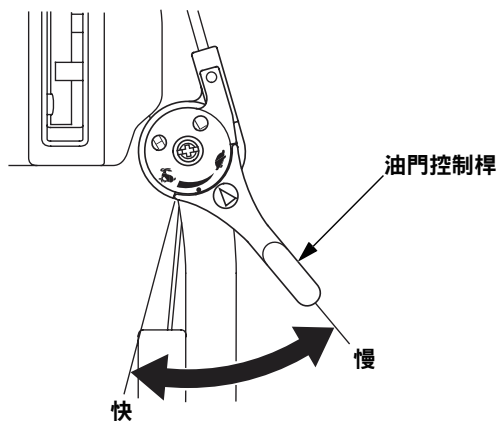

• 高海拔地區操作

在高海拔地區操作時，標準化油器的空氣燃油混合氣將會太濃。這會降低性能，並增加燃油消耗。

高海拔性能可以透過化油器的特定修改來改善。如果您都在海拔高度超過 610 公尺（2,000 英呎）的地方操作農耕機，請到您的 Honda 授權經銷商 / 服務站執行化油器修改。

即使化油器進行適當的設定，海拔高度每升高 300 公尺（1,000 英呎），引擎馬力仍會降低約 3.5%。如果化油器沒有進行修改，海拔高度對馬力的影響將遠大於這個值。

小心：

在海拔高度低於化油器所設定的地方操作農耕機可能會因空氣燃油混合氣太稀而導致性能下降、過熱，並造成引擎嚴重損壞。

前輪位置調整

可以改變前輪的高度來調整耕作深度，以及用來運送農耕機。

1. 將農耕機置於堅實平整地面上，並在傳動機殼下方墊適當的木塊將它確實固定。
2. 將前輪柱向前拉使卡銷脫離溝槽並將它置入想要的溝槽中。然後將卡銷確實套入定位。

備註：

如果土地太軟而使農耕機陷入土中或者土地太硬時，請將耕作深度調整到一個較淺的位置。

- ① 用於運送、旋轉的距地高度：約 30 mm (1.2 in)
- ② 耕作深度：約 20 mm (0.8 in)
- ③ 耕作深度：約 60 mm (2.4 in)
- ④ 耕作深度：約 120 mm (4.7 in)
- ⑤ 耕作深度：約 160 mm (6.3 in)
- ⑥ 耕作深度：約 200 mm (7.9 in)

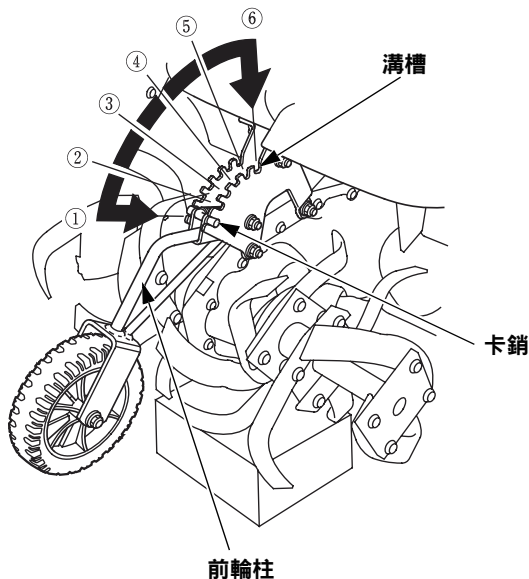

耕作寬度調整

耕作寬度原廠設定在寬的位置。拆下外旋轉部可以縮窄耕作寬度。

- 請平衡耕作寬度與後輪輪距之間的空間差。同時應平衡左右側的空間。
- 拆下倒轉的外旋轉部來縮窄耕作寬度時，只能朝正常的旋轉方向進行耕作。

警告

- 請戴上厚手套來保護雙手。
 - 請將農耕機停放在平整地面上並關閉引擎來執行調整。請拔開火星塞帽以防止意外啟動。
1. 將前輪設定到 " 運送 " 位置（請參閱第 25 頁）。
 2. 拆下或裝上外旋轉部。拆卸請參閱第 51 頁，安裝請參閱第 52 頁。
 3. 將前輪設定到 " 運送 " 以外位置，並讓旋轉部著地（請參閱第 25 頁）。
 4. 改變後輪輪距來調整耕作寬度（請參閱第 27 頁）。

後輪輪距調整

可以改變後輪的位置來配合耕作寬度調整後輪的輪距。

1. 將農耕機置於堅實平整地面上，並在傳動機殼下方墊適當的木塊將它確實固定並使後輪離地。
2. 拆下固定銷和輪銷，並拆下後輪。
3. 將後輪翻轉套在輪軸上。
4. 對正銷孔來插入輪銷並裝上固定銷。請確定將左右側後輪安裝在對稱的位置。

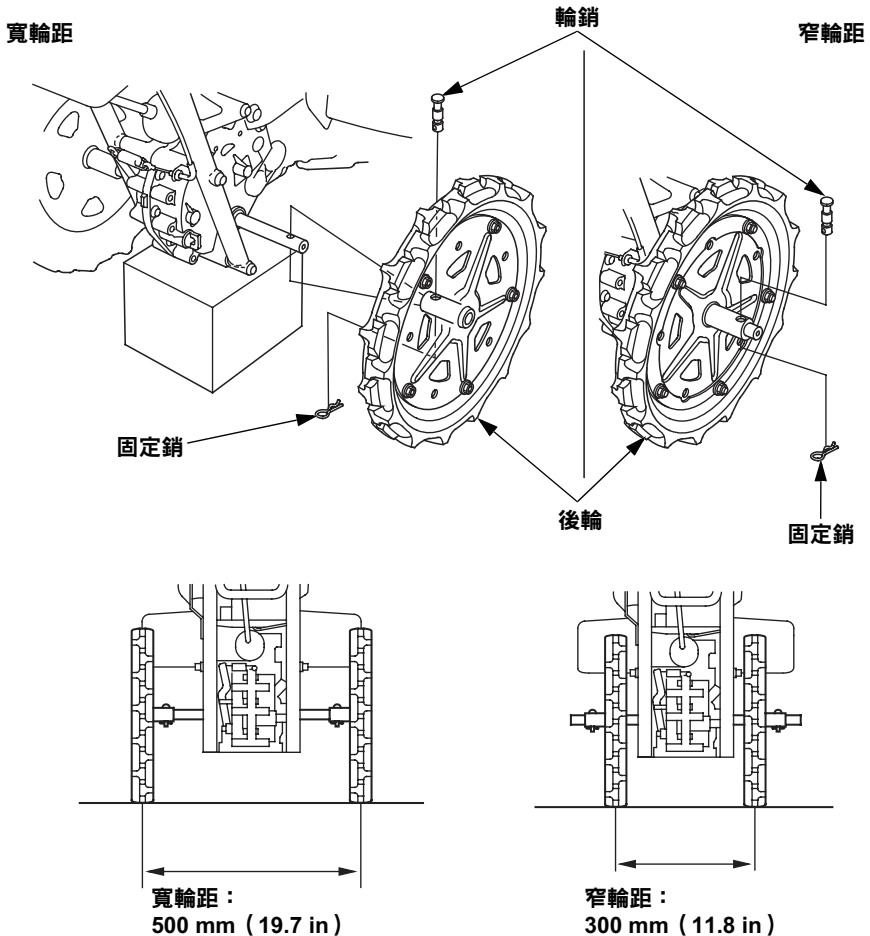

車把位置調整

車把高度可以配合工作或者操作人員的身高來設定高或低的位置。

1. 請將農耕機置於平整地面上，讓後輪和齒具著地並確實固定避免移動。
2. 拆下螺帽及車把高度調整螺栓。
3. 將車把移到想要的位置。對正螺栓孔來裝上螺栓並將螺帽確實鎖緊。

車把高度：

- ① 950 mm (37.4 in)
- ② 835 mm (32.9 in)

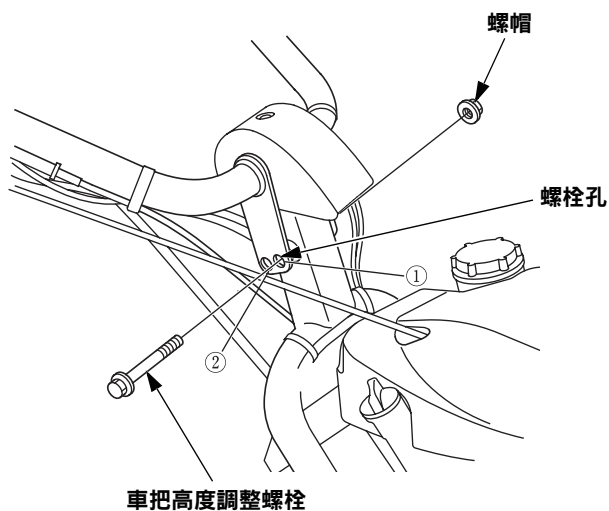
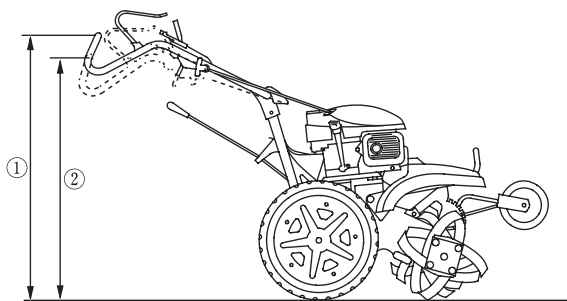

檔位選擇

小心：

請先將油門控制桿退回低速位置並切斷離合器再操作排檔桿。避免過度用力來操作排檔桿。

請依照檔位選擇表（第 30 頁）的內容來選擇檔位。

- 請務必在主離合器分離後再操作排檔桿。
- 如果排檔桿難以操作，請扳一下主離合器然後切斷主離合器並再次操作排檔桿。
- 在倒退操作中，請特別注意您的腳並遵守下列注意事項：
 - 確定您的身後沒有人或障礙物。
 - 降低引擎轉速。
 - 用兩手握住車把並用力扶持。
 - 慢慢接合離合器並確定可以隨時分離。

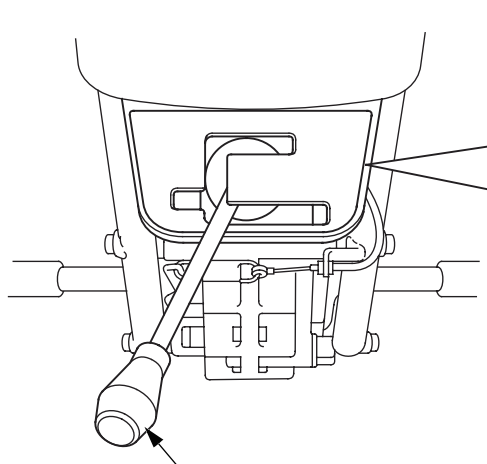

排檔桿

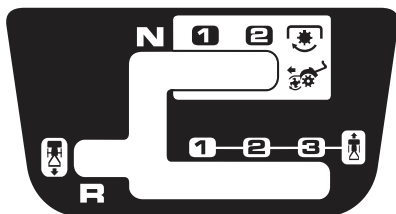

檔位選擇表（引擎轉速 3,000 rpm 時）

檔位	* 農耕機速度	旋轉部轉速	適合的工作
1	0.18 m/s (0.59 ft/s)	—	移動農耕機、將農耕機裝運到卡車上、將農耕機開入或開出田地
2	0.31 m/s (1.02 ft/s)	—	移動農耕機、將農耕機裝運到卡車上、將農耕機開入或開出田地
3	1.00 m/s (3.28 ft/s)	—	移動農耕機
R	0.33 m/s (0.83 ft/s)	—	移動農耕機、將農耕機從卡車上卸下、將農耕機開入或開出田地
齒具 / 機輪接合 1	0.18 m/s (0.59 ft/s)	141 min ⁻¹	耕作、破土、除草
齒具 / 機輪接合 2	0.31 m/s (1.02 ft/s)	141 min ⁻¹	耕作、破土、除草

* 適用於使用標準輪胎時的農耕機速度。

處理技巧

- 調整車把高度到舒適的位置（正常耕作時為腰部高度）。
- 如果農耕機無法前進，請放開主離合器控制桿並將車把向下壓來稍微抬高旋轉部並將農耕機稍微向後拉，然後再抬起車把並扳主離合器控制桿來繼續工作。
- 穿越碎石路、人行道或道路前，請停止齒具。請留意隱藏的風險或交通情況。
- 如果農耕機異常震動，請立即關閉引擎。請檢查農耕機是否有損壞或鬆動的部件，再次使用農耕機前先維修或更換這些部件。
- 轉彎：
放開主離合器控制桿並降低引擎轉速。
將差速器鎖定桿移到解鎖（UNLOCK）位置。
將排檔桿排到 1 位置。
壓下車把來稍微抬高旋轉部，然後扳主離合器控制桿並轉動農耕機。
轉彎後，放開主離合器控制桿並將排檔桿排到齒具 / 機輪接合位置來繼續工作。

主離合器操作

離合器用來連結及切斷引擎對傳動機的動力傳輸。

小心：

操作農耕機時，請務必走在農耕機後方的中央並用雙手扶住車把。如果農耕機失去平衡，可能會發生無法預見的意外。

接合：

1. 推鎖定桿並固定住。
2. 扳主離合器控制桿。
3. 離合器接合，放開鎖定桿。

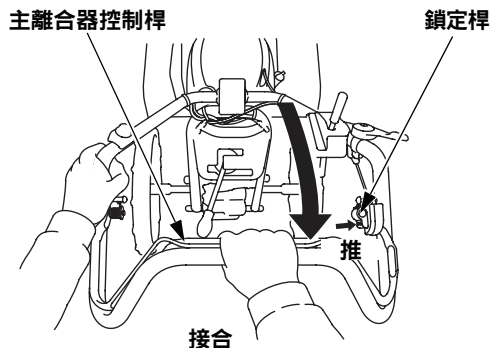

請配合工作和您的身高來適當抓握主離合器控制桿。

抓握位置 1

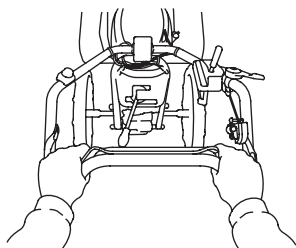

抓握位置 2

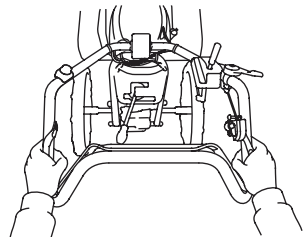

抓握位置 3

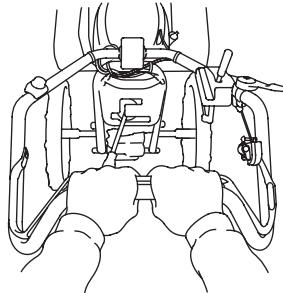

小心：

扳主離合器控制桿時請小心不要讓您的手被夾在車把與主離合器控制桿之間。

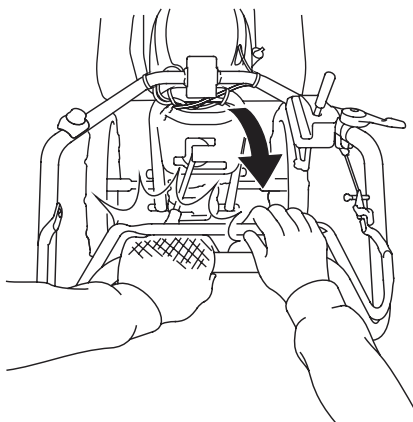

分離：

放開主離合器控制桿。

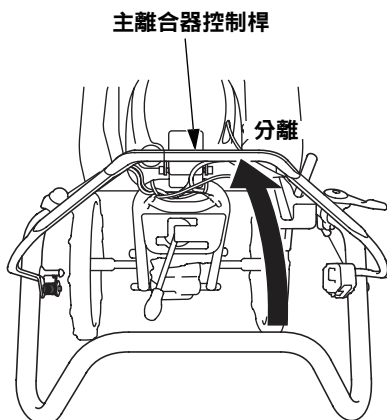

備註：

- 請平順操作主離合器控制桿。
- 如果沒有平順操作主離合器控制桿，農耕機可能會跳動或者引擎可能會熄火。

差速器鎖定操作

正常操作時請將差速器鎖定桿設定在解鎖（UNLOCK）位置。這可改善農耕機的轉向能力。

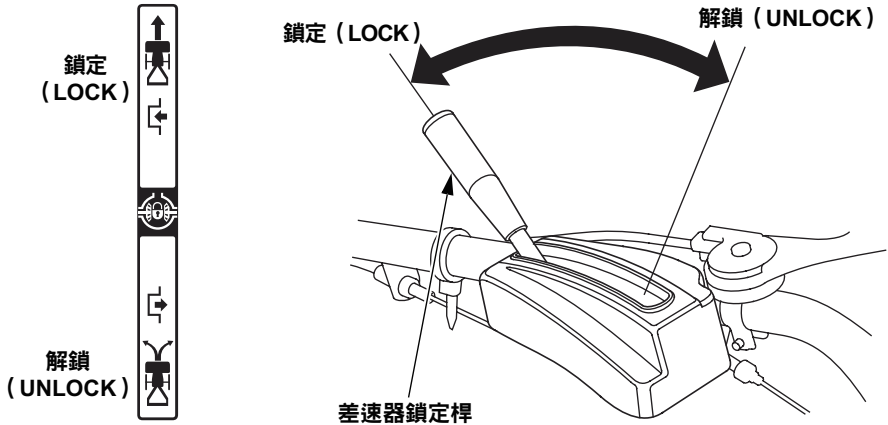

當土地鬆軟且有一個機輪容易打滑或者只進行單側耕作時，請將差速器鎖定桿設定在鎖定（LOCK）位置。這可改善農耕機前進移動的能力。

請在主離合器分離且農耕機停止移動後再操作差速器鎖定桿。

- 移動農耕機時，請將差速器鎖定桿設定在解鎖（UNLOCK）位置。
- 如果在扳住主離合器控制桿的情況下操作差速器鎖定桿，差速器鎖定機構可能會損壞。請在主離合器控制桿放開時再操作差速器鎖定桿。
- 在斜坡上或不平的土地上操作農耕機時，請將差速器鎖定桿設定在鎖定（LOCK）位置。

小心：

- 不要嘗試在高速時進行農耕機轉向。農耕機會快速轉向，這可能導致農耕機移動不穩並可能會傷及操作人員及 / 或旁人。
- 不要嘗試在斜坡上進行農耕機轉向。農耕機會快速轉向意料外的方向，而可能導致人員傷害並造成農耕機及財物損壞。

7. 停止引擎

- 緊急情況下：
將引擎開關轉到 OFF（關）位置。

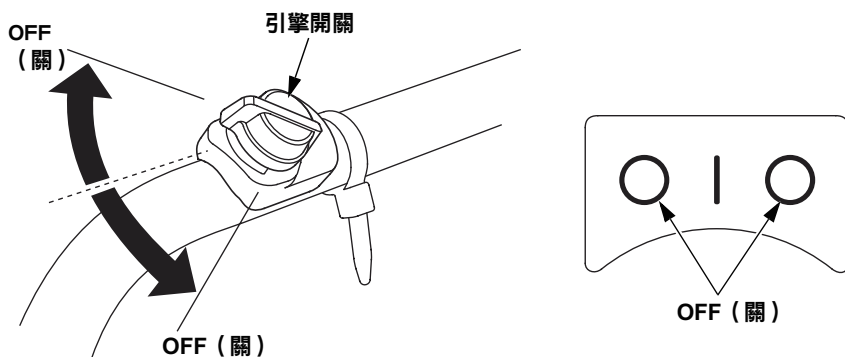

- 正常使用中：
1. 放開主離合器控制桿到分離位置。

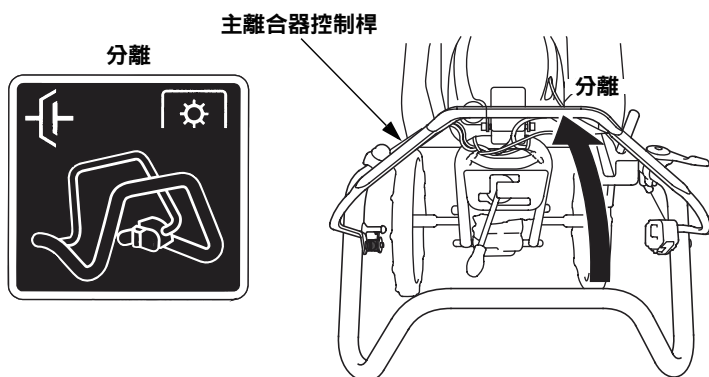

- 2. 將油門控制桿撥到最慢的位置來降低引擎轉速。

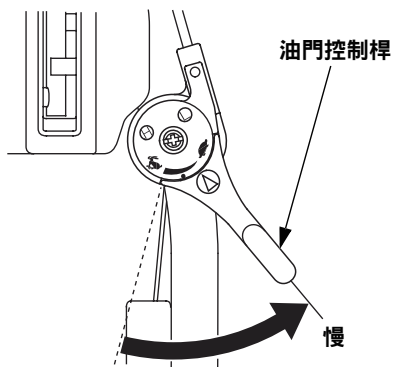

3. 將排檔桿排到空檔位置。

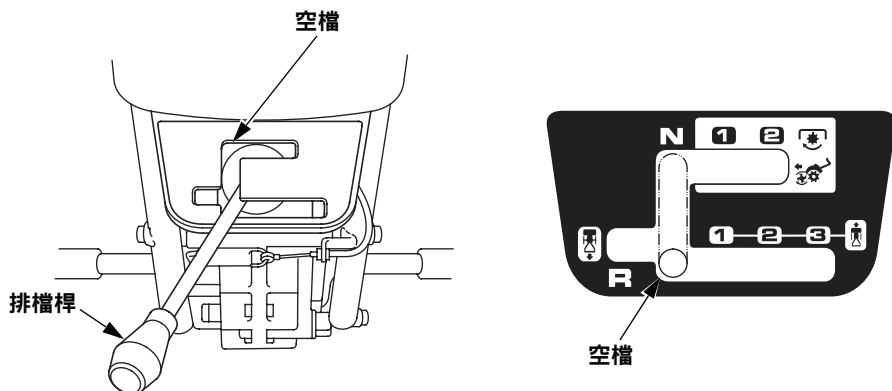

4. 將引擎開關轉到 OFF (關) 位置。

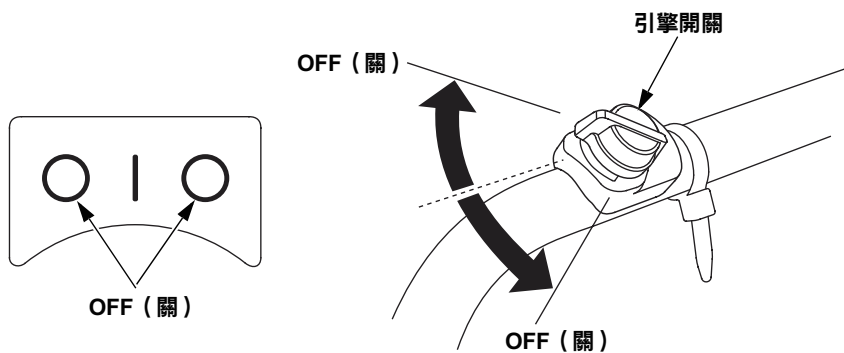

5. 將燃油閥轉到 OFF (關) 位置。

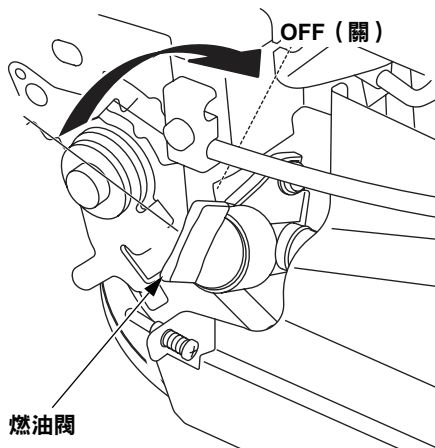

8. 保養

定期保養的目的是讓農耕機常保最佳操作狀態。請依照第 37 頁表格中的時程進行檢查或保養。

警告

- 執行任何保養之前，請先關閉引擎。廢氣中含有有毒的一氧化碳氣體；暴露於廢氣中會導致喪失意識並可能致死。如果必須運轉引擎，請務必確定有良好的通風。
- 為防止意外啟動，請拔開火星塞帽。

小心：

只能使用 Honda 原廠零件或同級品來進行保養或修護。品質不符的替換零件可能會損壞農耕機。

保養表

定期保養週期 (2) 依指示的時間每操作幾小時或每幾個月便進行保養，以先到者為準。		收存後	每次使用	第 1 個月或 20 小時	每 3 個月或 50 小時	每 6 個月或 100 小時	每年或 250 小時	參考頁次
項目								
引擎機油	檢查液量		○					14
	更換	○ (3)		○ (3)		○ (3) (4)		—
空氣濾清器	檢查		○					15
	清潔				○ (1)			38
	更換						○	38
農耕機周圍	檢查		○					13
主離合器控制桿功能	檢查		○					18
控制桿功能	檢查		○					13
螺栓及螺帽鎖緊情況	檢查		○					13
配線及控制線	檢查		○					13
引擎操作	檢查		○					13
傳動機油	檢查液量	○						41
離合器油	檢查液量	○						40
離合器片	檢查						○ (3)	—
火星塞	檢查 - 調整					○		42
	更換						○	42
油門線	檢查 - 調整						○	46
主離合器線	調整			○		○		47
差速器鎖定線	調整			○		○		—
怠速	檢查 - 調整						○ (3)	—
汽門間隙	檢查 - 調整						○ (3)	—
燃燒室	清潔	每 250 小時後 (3)						—
油箱及濾清器	清潔	○ (3)				○ (3)		—
燃油管	檢查	每 2 年 (視需要更換) (3)						—

- (1) 在佈滿灰塵的區域中使用時，每操作 10 小時或每天進行維護。
- (2) 針對商業用途，請記錄操作時間，以判定適當的保養間隔。
- (3) 這些項目應由 Honda 授權經銷商 / 服務站執行。
- (4) 若使用於高負載或高溫情況下，應每操作 50 小時更換一次引擎機油。

空氣濾清器保養

骯髒的空氣濾清器會阻礙化油器的空氣供應。為防止化油器故障，請定期保養空氣濾清器。若在灰塵極度濃密的區域操作引擎，應更頻繁保養。

小心：

不可在沒有空氣濾清器的情況下操作引擎。否則會導致引擎快速磨損。

1. 壓下鎖定扣耳並從空氣濾清器殼上拉開空氣濾清器蓋，然後從空氣濾清器殼解開下扣鉤並取下空氣濾清器蓋。

空氣濾清器殼

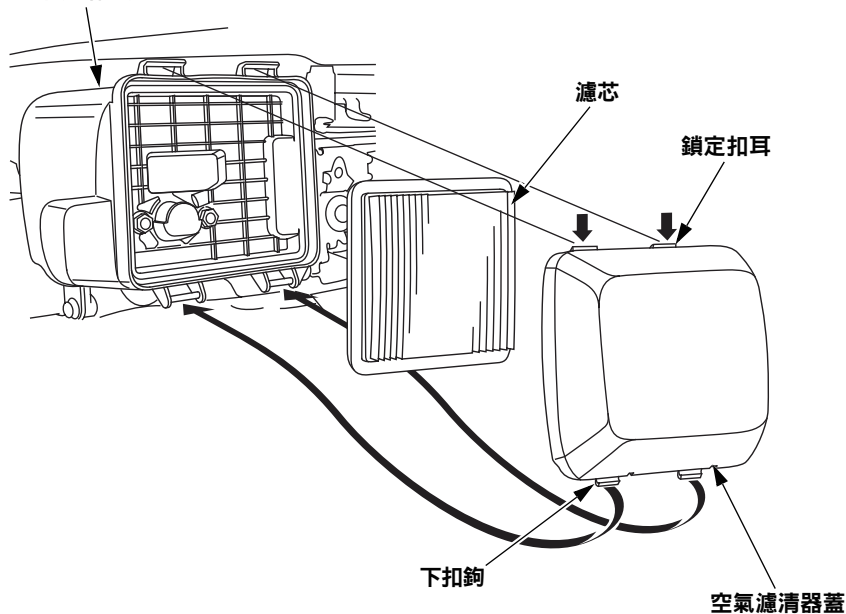

2. 取出濾芯。仔細檢查濾芯是否有孔洞或破損，若有損壞則需更換。

-
3. 將濾芯在堅硬的表面上輕敲數次來清除過多的髒汙，或使用壓縮空氣從內面向外吹通濾芯。不可嘗試刷除髒汙，使用刷子會迫使髒汙深入纖維。如果過度骯髒請更換濾芯。

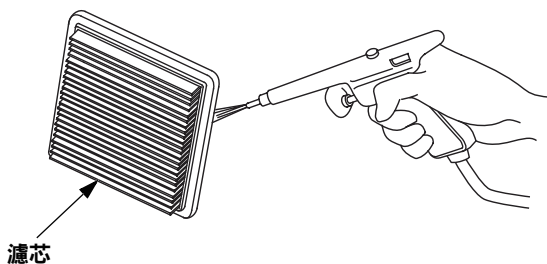

4. 裝上濾芯和空氣濾清器蓋。
安裝空氣濾清器蓋時，請先將下扣鉤套在空氣濾清器殼上的固定銷上，然後壓空氣濾清器蓋來將鎖定扣耳扣入空氣濾清器殼的溝槽中。

離合器油檢查

1. 關閉引擎並以後輪及齒具著地方式將農耕機置於堅實平整地面上。
2. 如圖所示在後輪下方墊一塊厚度 60 mm (2.4 in) 的木塊。
3. 拆下機油油位檢查螺栓、密封墊片，並檢查油位是否在機油油位檢查孔的下緣。

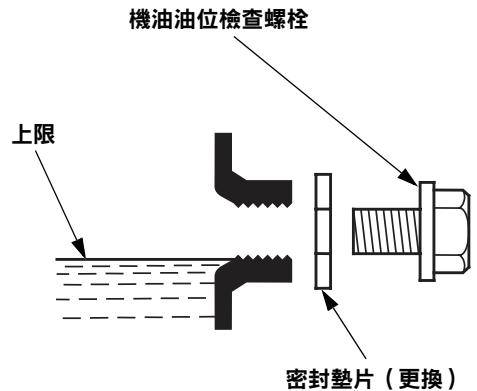
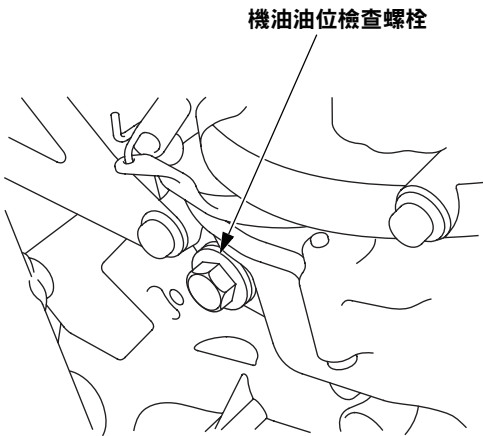
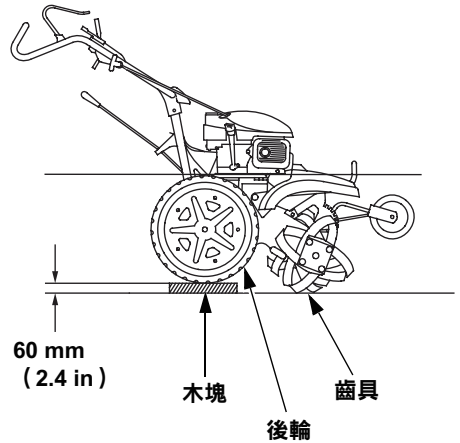

4. 如果油位過低則添加建議的機油。

機油容量：0.67 L (0.71 US qt, 0.59 Imp qt)

建議的機油：

使用 SAE 0W-20 的 Honda 四行程機油或符合 API SL 等級或同等品質的 SAE 0W-20 四行程引擎機油。請務必檢查油罐上的 API 標籤是否標示有 SL 或同級的字母。

5. 裝回檢查螺栓和新的密封墊片，並將它確實鎖緊。

• 鎖緊扭力：54 N·m (5.5 kgf·m, 40 lbf·ft)

傳動機油檢查

1. 關閉引擎並如圖所示以後輪及齒具著地方式將農耕機置於堅實平整地面上。
2. 拆下機油蓋並檢查油位是否在加油孔的下緣。

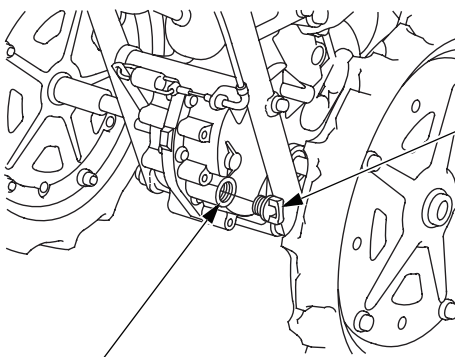
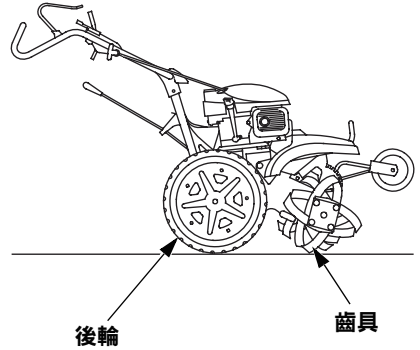

機油加油孔

機油蓋

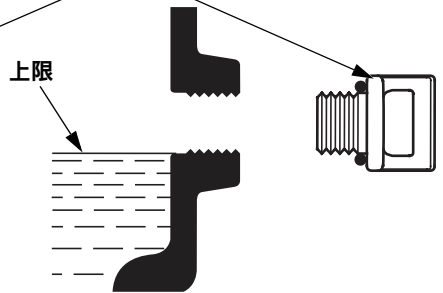

3. 如果油位過低則添加建議的機油。

機油容量：1.7 L (1.8 US qt, 1.5 Imp qt)

建議的機油：

使用符合或超過 API SE 等級或更新 (或同級) 的 10W-30 四行程引擎機油。
請務必檢查油罐上的 API 標籤是否標示有 SE 或更新 (或同級) 的字母。

4. 重新裝上機油蓋並確實旋緊。

火星塞維修

建議的火星塞：BPR5ES（NGK）

小心：

不可使用熱值不正確的火星塞。

為確保正確的引擎操作，火星塞必須有適當的間隙且沒有積碳。

1. 拔開火星塞帽。
2. 使用火星塞扳手拆下火星塞。

警告

如果引擎剛運轉過，消音器的溫度將會非常高。請注意不要碰觸到消音器。

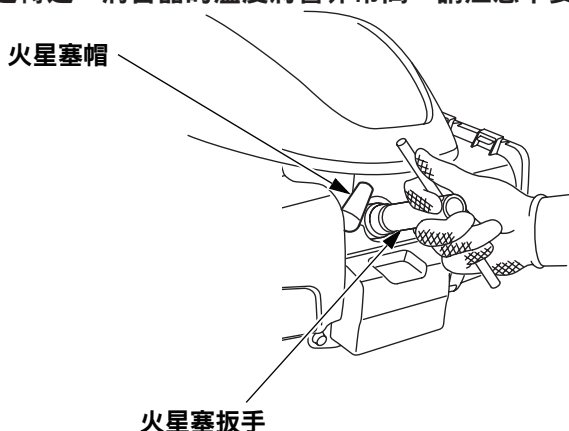

3. 目視檢查火星塞。如果絕緣體破損或碎裂，則更換火星塞。
如果可繼續使用，則使用鋼刷清理火星塞。

4. 使用火星塞間隙規測量火星塞間隙。
間隙應為：
0.7 - 0.8 mm (0.028 - 0.031 in)

視需要彎曲側電極來修正間隙。

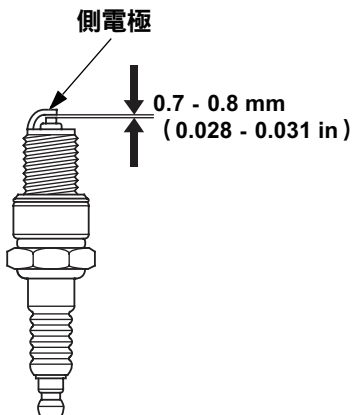

-
5. 確定火星塞墊片狀況良好，並用手旋入火星塞以避免螺紋錯牙。
 6. 在火星塞安裝到位後，使用火星塞扳手將它鎖緊來壓縮火星塞墊片。
安裝新的火星塞時，請在火星塞安裝到位後鎖緊 1/2 圈來壓縮火星塞墊片。
重新安裝使用過的火星塞時，請在火星塞安裝到位後鎖緊 1/8 - 1/4 圈來壓縮火星塞墊片。
 - 鎖緊扭力：20 N·m (2.0 kgf·m, 15 lbf·ft)

小心：

火星塞必須確實鎖緊。沒有正確鎖緊的火星塞會變得非常熱並可能損壞引擎。

7. 裝妥火星塞後，確實裝上火星塞帽。

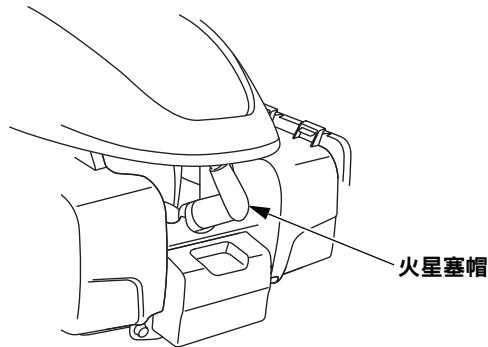

主離合器控制桿清潔

如果鎖定桿和主離合器控制桿不能順暢操作，或者扳主離合器控制桿而沒有推鎖定桿時離合器會接合，請分解主離合器控制桿進行清潔。

備註：

分解主離合器控制桿時請注意不要讓墊片彈飛。墊片位於主離合器控制桿與車把之間。

1. 從控制桿支點插銷上拆下防鬆螺帽。
2. 扶住主離合器控制桿和墊片，拉出控制桿支點插銷。取下主離合器控制桿和墊片。
3. 從主離合器控制桿上拔出開口銷。
4. 扶住墊片和彈簧，拉出主離合器控制桿。
5. 清除任何塵土污垢或異物。
擦拭、清潔主離合器控制桿和鎖定桿臂的支點。

備註：

不要在主離合器控制桿、鎖定桿和鎖定桿臂上塗抹任何油或清潔液。油或清潔液容易黏附塵土污垢及異物。

6. 依照圖中所示的方向裝回墊片、主離合器控制桿、彈簧和墊片（請參閱第 45 頁）。
7. 依照圖中所示的方向裝上新的開口銷（請參閱第 45 頁）。
8. 將墊片置於主離合器控制桿與車把之間。
9. 重新裝上支點插銷和墊片。
10. 依照圖中所示的方向重新裝上新的防鬆螺帽（請參閱第 45 頁）。

11. 檢查鎖定桿和主離合器控制桿是否可順暢操作。如果鎖定桿和主離合器控制桿不能順暢操作，或者扳主離合器控制桿而沒有推鎖定桿時離合器會合，請將農耕機送到您的 Honda 授權經銷商 / 服務站接受檢修。

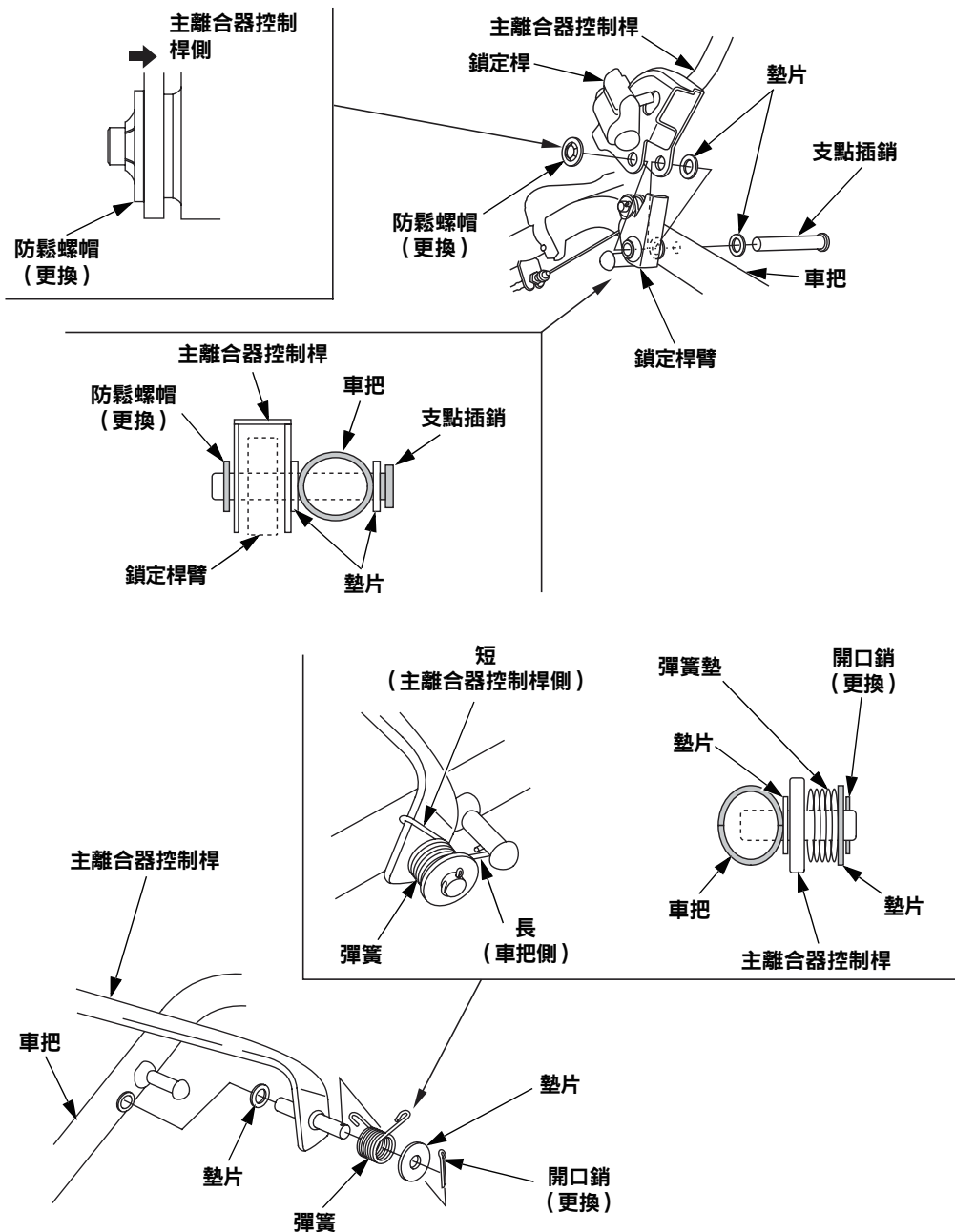

油門線調整

1. 將油門控制桿撥到最慢的位置。
2. 在油門控制桿末端檢查控制桿的自由間隙。

自由間隙：

10 - 15 mm (0.4 - 0.6 in)

3. 如果需要調整，則鬆開鎖定螺帽並轉動調整器直到獲得正確的油門控制桿自由間隙。
4. 調整後，確實鎖緊鎖定螺帽。

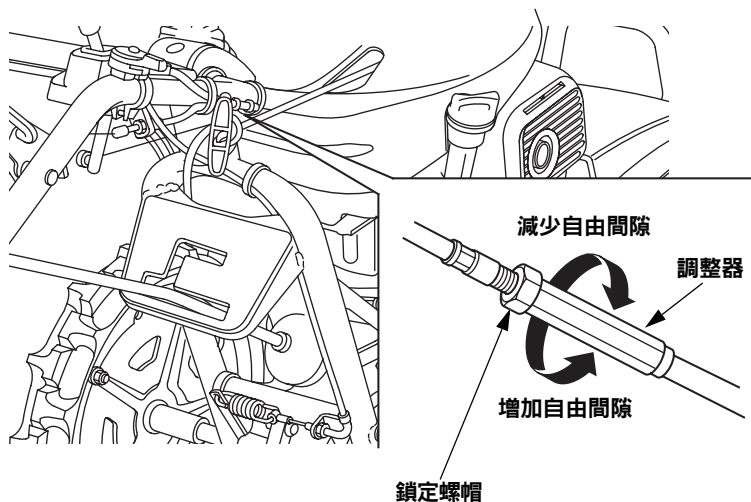
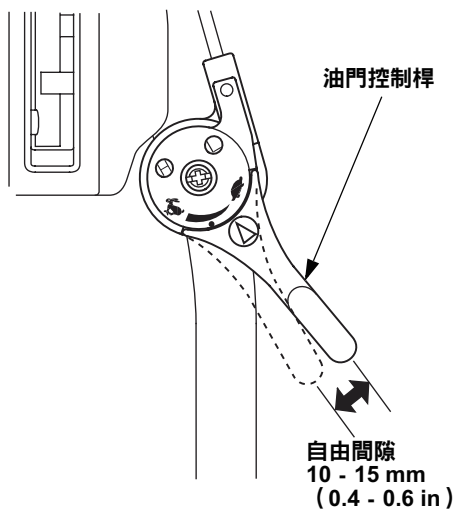

主離合器線調整

1. 推鎖定桿並固定住。分別操作主離合器控制桿到分離和接合位置來測量彈簧長度。
2. 在主離合器控制桿接合的情況下，調整離合器彈簧使張力值符合以下測量值。

張力值：

$$A (\text{接合}) - a (\text{分離}) = 3 \pm 0.5 \text{ mm } (0.12 \pm 0.02 \text{ in})$$

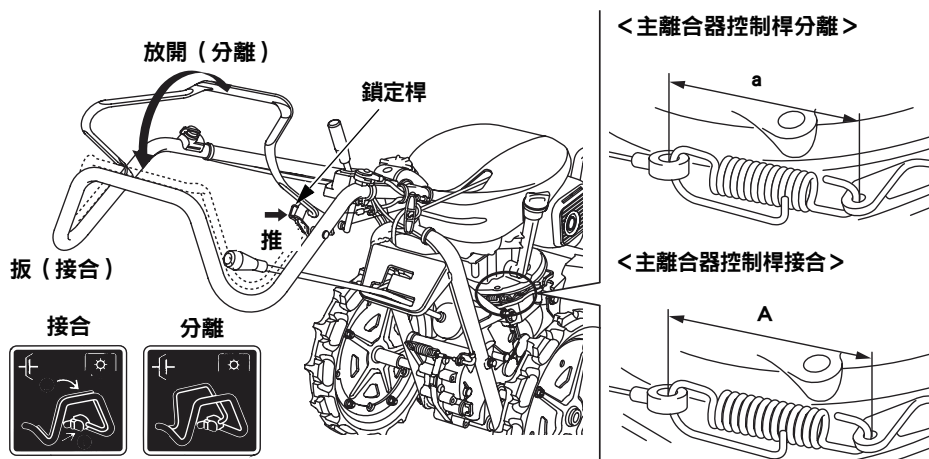

3. 鬆開鎖定螺帽並轉動調整螺帽來獲得正確的離合器彈簧張力值。
4. 調整後，確實鎖緊鎖定螺帽。

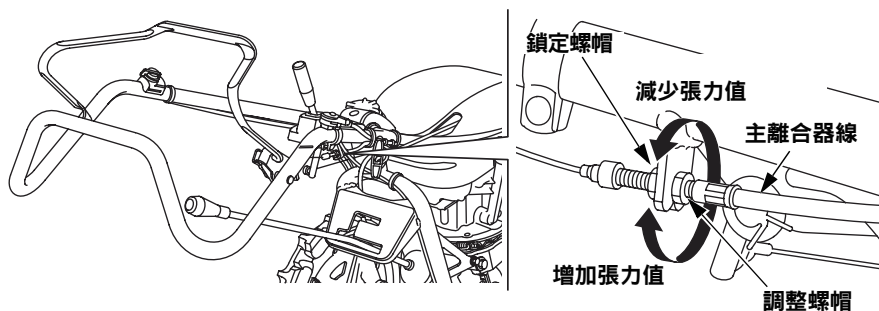

差速器鎖定線調整

1. 將差速器鎖定桿設定到解鎖（UNLOCK）位置。
2. 在差速器鎖定桿末端檢查鎖定桿的自由間隙。差速器鎖定桿自由間隙應為：
1 - 5 mm (0.04 - 0.20 in)

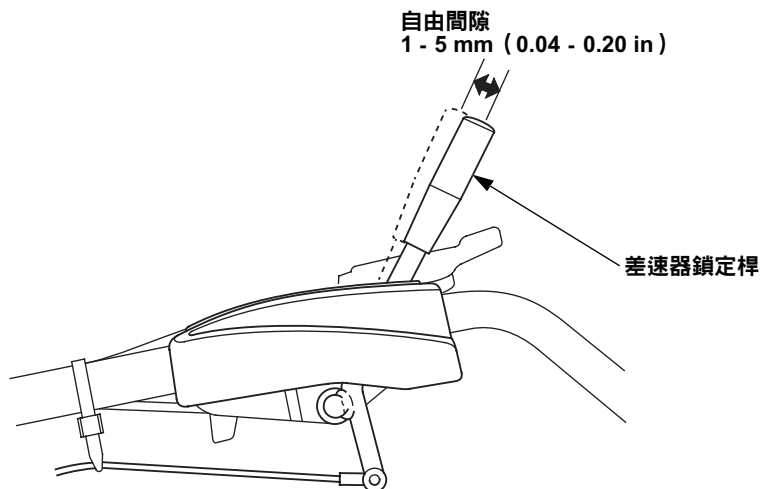

3. 如果需要調整，則鬆開鎖定螺帽並轉動調整螺帽。
4. 調整後，確實鎖緊鎖定螺帽。

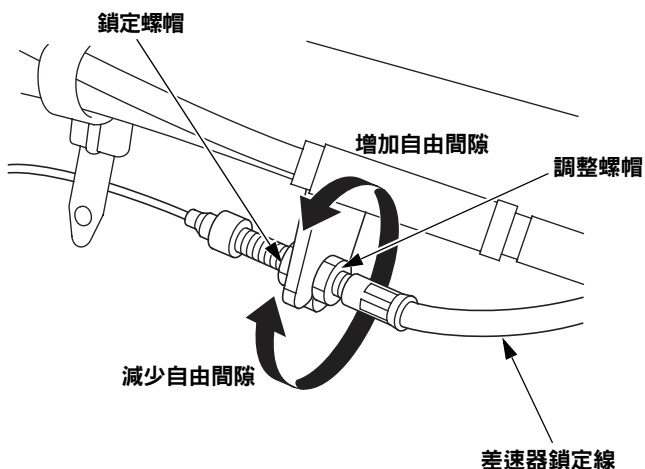

旋轉齒具檢查及更換

警告

- 請戴上厚手套來保護雙手。
- 請將農耕機保持在水平位置並關閉引擎來執行檢查或更換作業。請拔開火星塞帽以防止意外啟動。
- 請在旋轉齒具下方墊一塊木塊以防止旋轉部掉落。
- 內、外齒具會以相反方向轉動。在檢查或更換旋轉部時請注意齒具的動向。旋轉齒具可能會朝意料之外的方向轉動而導致傷害。
- 不正確的齒具安排或者齒具安裝方向錯誤可能會造成農耕機向後移動或朝意料之外的方向移動而導致傷害。

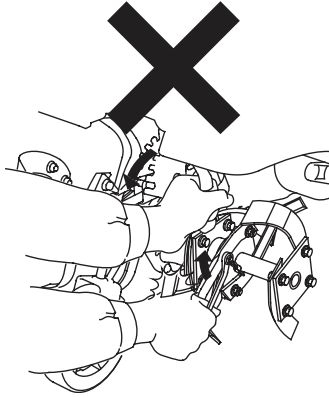

開始進行檢查或更換之前，請將前輪設定到最低位置（運送位置，請參閱第 25 頁），將農耕機置於堅實平整地面上並確實固定以避免移動。

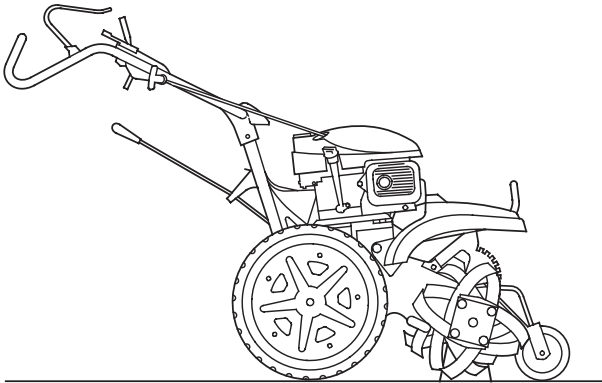

檢查：

1. 檢查齒具是否有損壞、彎曲或鬆脫。如果發現異常，請鎖緊或更換損壞的部件。
2. 檢查旋轉部固定螺栓是否鬆動，視需要鎖緊。
3. 檢查旋轉部插銷及固定銷是否損壞或遺失，視需要更換新品（請參閱第 53 頁）。

備註：

更換旋轉齒具時請使用 Honda 原廠零件或同級品。

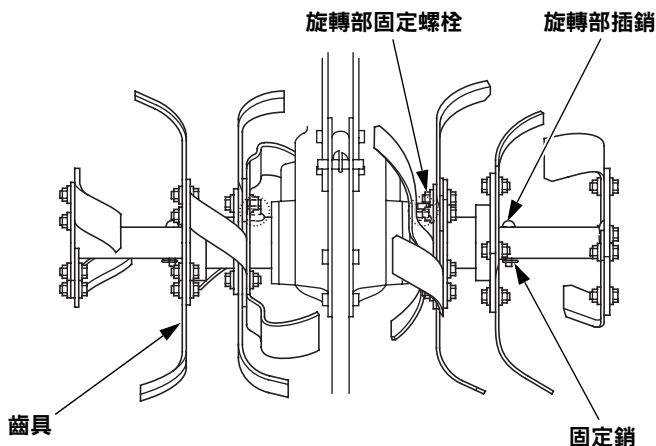

4. 檢查齒具是否磨損。
更換任何距尖端 80 mm (3.2 in)
範圍內寬度小於 15 mm (0.6 in)
的齒具。
請盡早更換齒具以確保耕作效率。

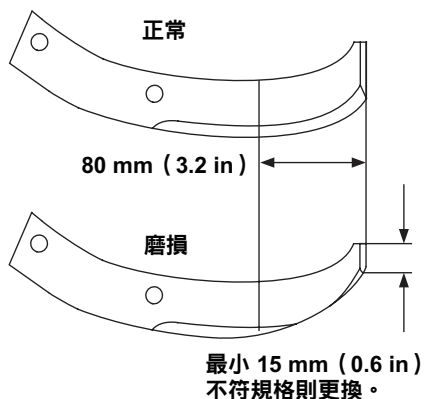

旋轉部拆卸：

1. 拆下固定銷及旋轉部插銷，然後拆下外旋轉部。
2. 拆下旋轉部固定螺栓及彈簧墊片，然後拆下內旋轉部及固定鍵。請收妥固定鍵以避免遺失。

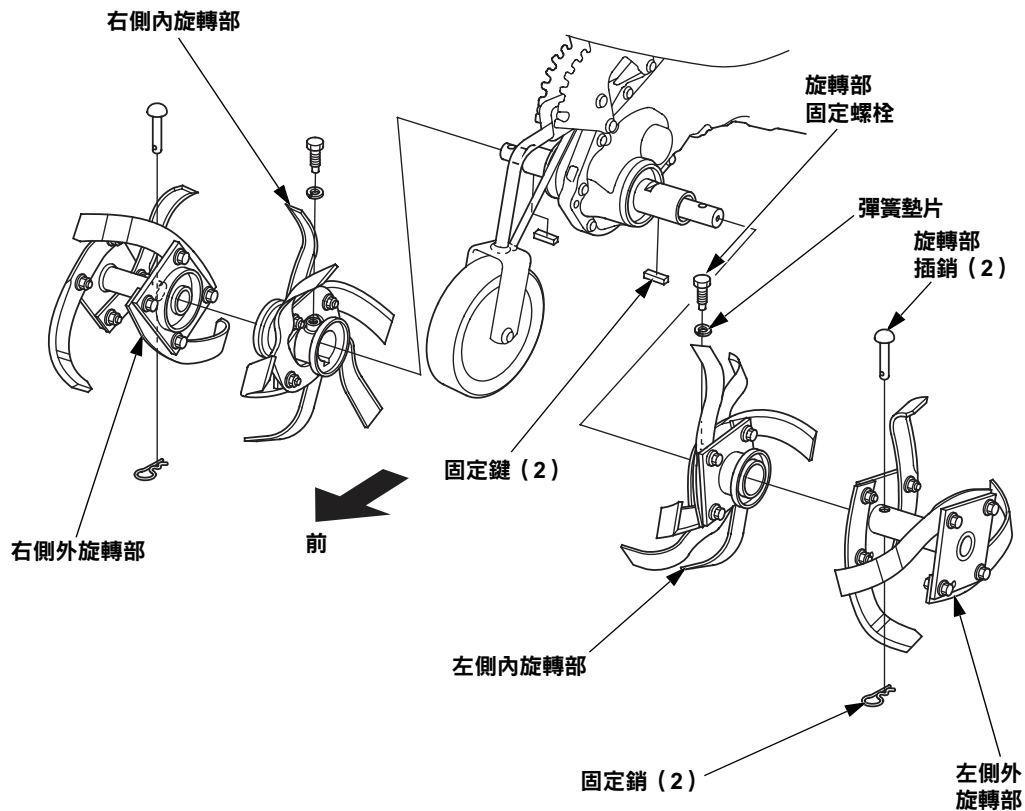

旋轉部安裝：

1. 在固定鍵上塗抹黃油並將它裝入旋轉軸的固定鍵溝槽中。
2. 對正內旋轉部的固定鍵溝槽與旋轉軸上的固定鍵，並將如圖所示的 "R"（右旋轉部）記號 或 "L"（左旋轉部）記號朝外來裝上內旋轉部。
3. 裝上彈簧墊片和旋轉部固定螺栓，並確實鎖緊旋轉部固定螺栓。
確定旋轉部固定螺栓確實緊壓彈簧墊片。

右側內旋轉部
(從右側看)

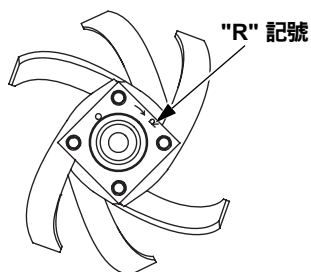

左側內旋轉部
(從左側看)

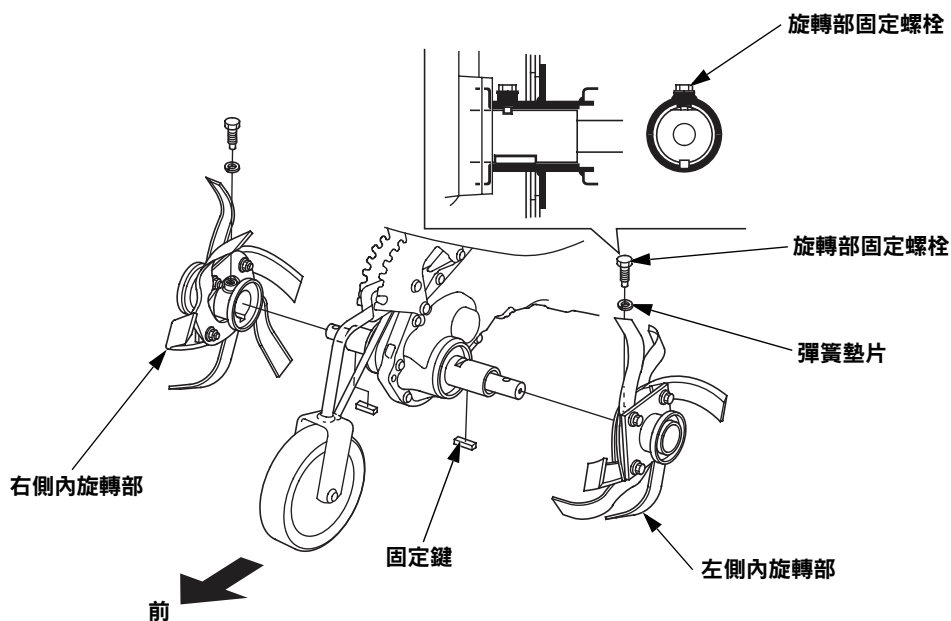
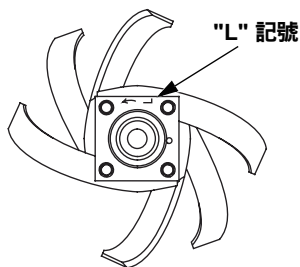

- 將如圖所示的 "R"（右旋轉部）記號或 "L"（左旋轉部）記號朝外來裝上外旋轉部。
- 對正外旋轉部與旋轉軸的銷孔，並裝上旋轉部插銷。
- 依圖中所示的方向裝上固定銷。

右側外旋轉部
(從右側看)

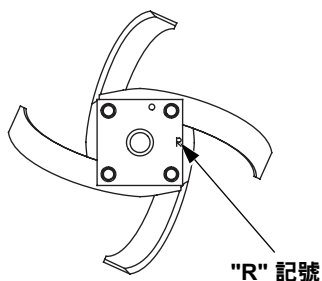

左側外旋轉部
(從左側看)

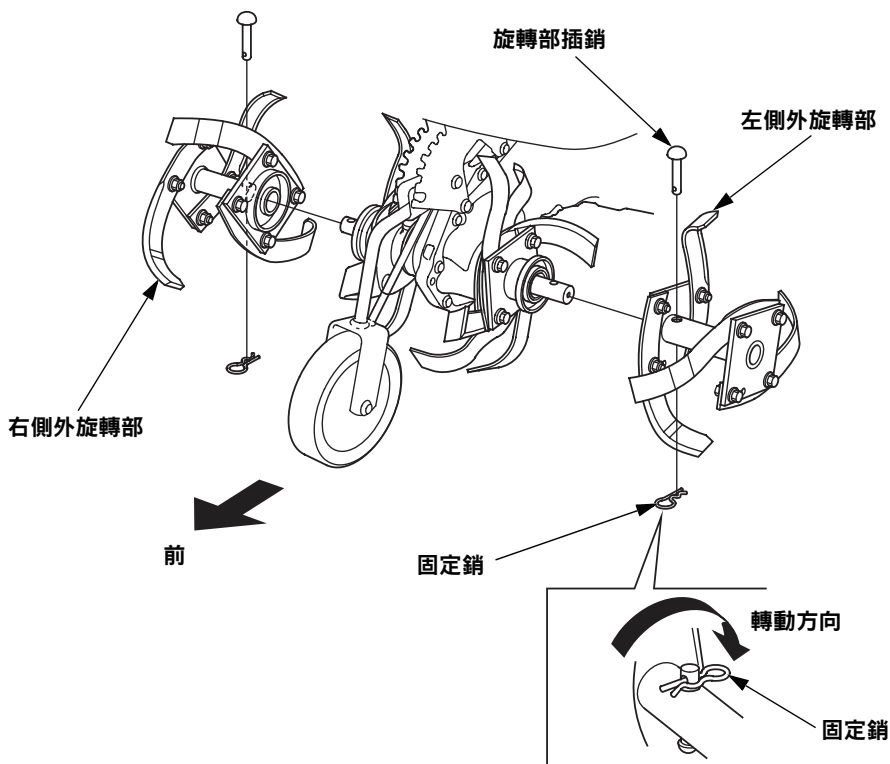
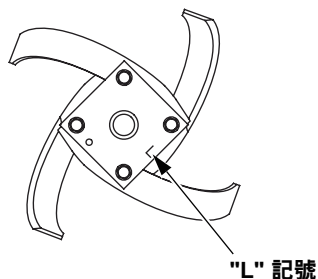

齒具安裝：

請正確安裝齒具。

齒具排列不正確或者齒具安裝方向錯誤將會導致震動而妨礙正常耕作。

• 外旋轉齒具：

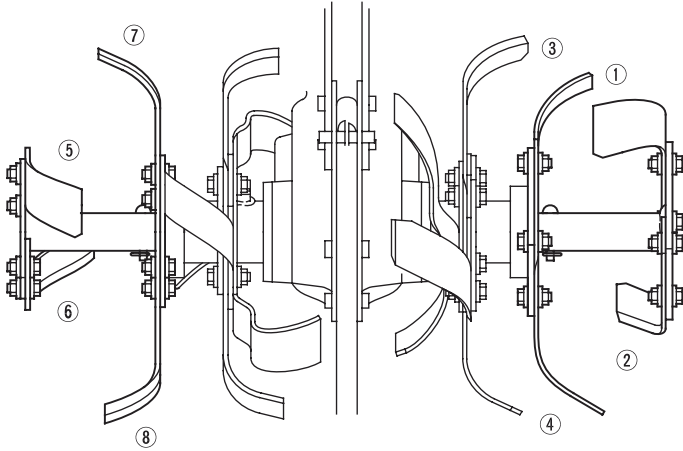

右側外旋轉部
(從右側看)

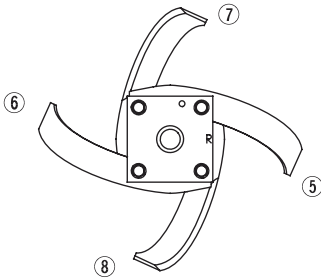

左側外旋轉部
(從左側看)

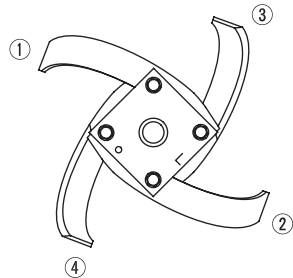

①、②、⑦及⑧：齒具 A

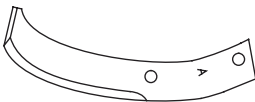

③、④、⑤及⑥：齒具 B

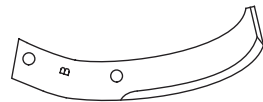

• 內旋轉齒具

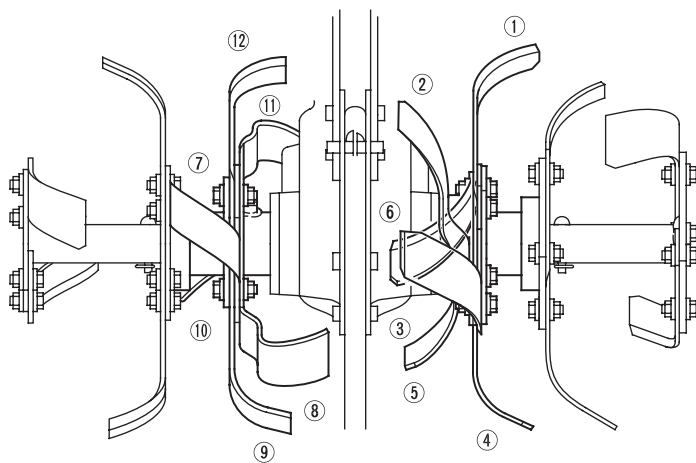

右側內旋轉部
(從右側看)

左側內旋轉部
(從左側看)

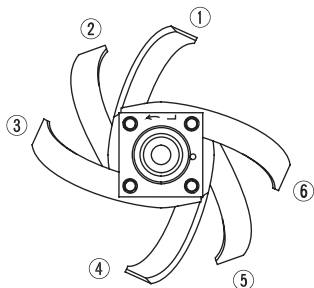
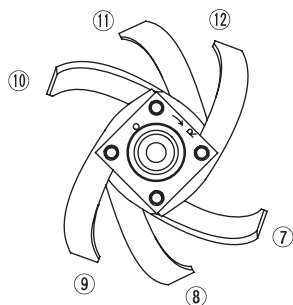

①、④、⑨及⑫：齒具 A

③、⑥、⑦及⑩：齒具 B



⑧及⑨：齒具 C

②及⑤：齒具 D

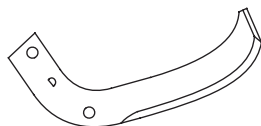
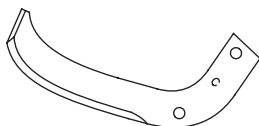

9. 使用後清潔

小心：

- 如果引擎剛運轉過，請至少靜置冷卻 30 分鐘再進行清潔。
- 清潔旋轉齒具周遭部位時請戴上厚手套來保護雙手。
- 請將農耕機保持在水平位置來執行清潔。

1. 清除農耕機體及旋轉齒具上的泥土、雜草、鱗汙與其他異物。
2. 清除空氣濾清器周圍的泥土和汙物。
3. 清洗農耕機，包括旋轉齒具周遭部位。
4. 用手清洗引擎，小心不要讓水進入空氣濾清器。

備註：

如果使用橡膠軟管或高壓清洗設備清潔農耕機，請注意避免水份進入控制機構及控制線，或空氣濾清器和消音器開口附近的任何部位。

5. 清洗農耕機後，請擦乾所有可觸及的表面。

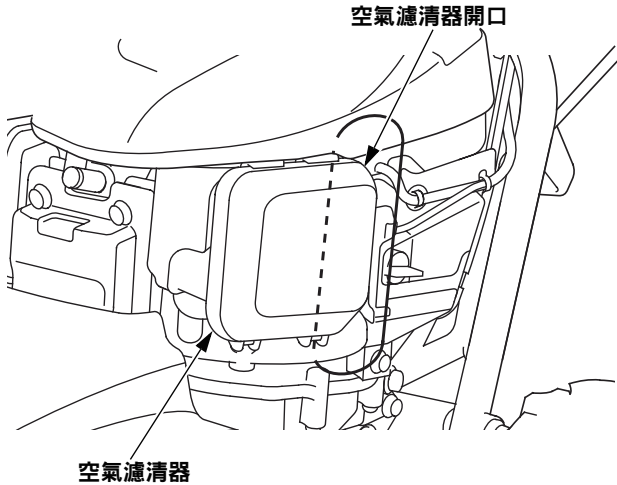

運送

警告

汽油易燃，某些情況下並可能引發爆炸。不可吸菸或讓火焰或火花出現在這些區域。

小心：

如果剛使用過農耕機，請至少靜置冷卻 15 分鐘再將農耕機裝載到運輸車輛上。引擎和排氣系統灼熱可能會灼傷您並引燃某些物品。

- 運送時請小心避免農耕機摔落或碰撞。
- 請使用符合農耕機的大小、重量和其他要求的車輛（例如卡車等）來進行運送。

裝載：

1. 將前輪設定到最高位置（請參閱第 25 頁）。
2. 將農耕機裝載到運送車輛上並保持水平。

警告

從運送車輛上裝 / 卸農耕機時請務必使用裝卸斜板。在裝卸斜板上請緩慢穩步行走，否則可能會從裝卸斜板上摔落。

- 請將運送車輛（例如卡車等）停置在堅實平整地面上，並使用裝卸斜板來裝 / 卸農耕機。請小心不要從裝卸斜板上摔落。
- 請使用足以支撐農耕機和附屬物品重量且有足夠長度的堅固裝卸斜板，使農耕機的傾斜角度可以保持在 15° （26%）以下。請注意，裝卸斜板必須有防滑處理並配備有固定鉤可確實固定在車輛上，且寬度必須大於農耕機的輪距。（指南：裝卸斜板的長度應為車輛載運平台高度的 4 倍以上。）

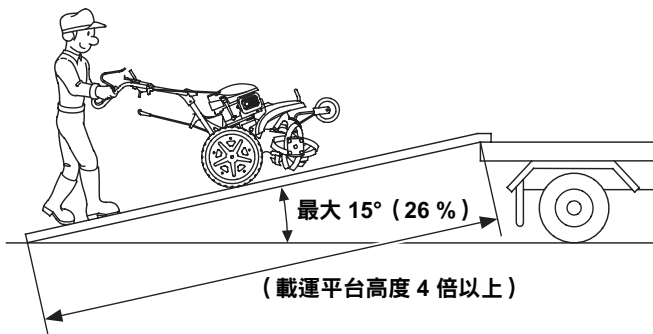

- 請將裝卸斜板平正且確實裝到運送車輛（例如卡車等）上。
- 請將裝卸斜板與運送車輛載運平台平行設置。站在裝卸斜板寬幅的中央，確定農耕機的左右側後輪與裝卸斜板保持平行。
- 裝 / 卸過程中請不要放開主離合器控制桿。若在裝 / 卸過程中放開離合器可能會使農耕機出現異常移動。
- 進行農耕機裝 / 卸之前請將排檔桿排到 " 運送 1 " 位置並確定旋轉部沒有轉動。
- 請將差速器鎖定桿設定在 " 鎖定 " (LOCK) 位置。
- 上車時請將排檔桿排入 " 前進 " 位置，從車上卸下時請排入 " 倒檔 " 位置。
- 請啟動引擎並讓它怠速運轉 2 到 3 分鐘再進行裝運。

3. 如圖所示用繩索繫住車把及前護桿來將農耕機確實固定在載運平台上。

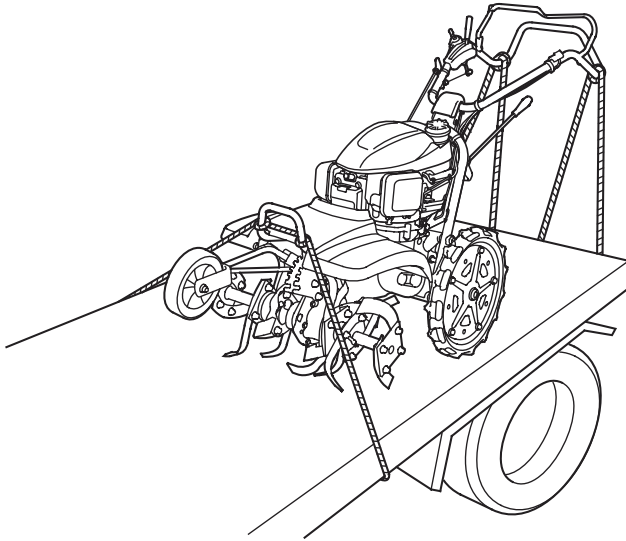

4. 為避免燃油潑灑，請排空化油器中的燃油（請參閱第 59 頁），確定燃油閥在 OFF（關）位置，並讓農耕機保持水平。

收存

長期收存之前：

- 確定收存區域不會有過多的濕氣和灰塵。

1. 排空燃油：

警告

汽油易燃，某些情況下並可能引發爆炸。排放燃油時不可吸菸或讓火焰或火花靠近設備。

- a. 排空油箱。
- b. 將燃油閥轉到 OFF（關）位置。
- c. 鬆開化油器洩油螺絲來將燃油排放到適當的容器中。
- d. 將燃油閥轉到 OPEN（開啟）位置。
- e. 排空後，鎖緊化油器洩油螺絲並將燃油閥轉到 OFF（關）位置。

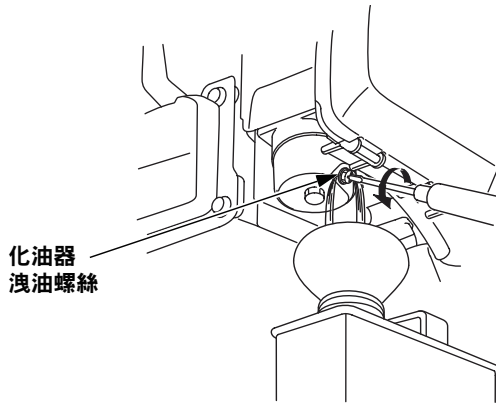

2. 更換引擎機油。除非您具備正確工具與機械技能，否則引擎機油更換應由 Honda 授權經銷商 / 服務站執行。
3. 清潔空氣濾清器（請參閱第 38 頁）。
4. 拉啟動器把手直到感覺到阻力。此時進汽及排汽門會關閉，這可幫助保護引擎防止內部腐蝕。
5. 在可能生鏽的部位塗抹一層機油。覆蓋農耕機，將農耕機收存到沒有灰塵的區域中的平整地面上。

11. 故障排除

如果您的農耕機出現任何異常現象，請查看以下說明來進行農耕機故障排除。如果農耕機仍無法回復正常，請洽詢您的 Honda 授權經銷商 / 服務站。不可嘗試自行拆解農耕機。

起動困難

順序	檢查項目	情況 / 解決方法	參考頁次
1	啟動程序	依照手冊中所述的啟動程序來進行啟動。	21 至 23
2	燃油量	添加汽油。	16
3	汽油	如果油箱中的汽油陳舊。 排放舊的汽油並倒入新的汽油。	59
4	所使用的燃油	使用無鉛汽油。	16
5	引擎機油油位	添加引擎機油到指定的油位。	14
6	空氣濾清器濾芯	若骯髒則進行清潔。視需要更換。	38
7	火星塞帽	將火星塞帽確實裝到火星塞上。	43
8	火星塞	如果火星塞被燃油弄濕，請擦拭火星塞並等候乾燥。	42

引擎可啟動但隨即熄火。

順序	檢查項目	情況 / 解決方法	參考頁次
1	燃油閥	將燃油閥設定到 ON（開）位置。	21
2	燃油量	添加汽油。	16
3	空氣濾清器濾芯	若骯髒則進行清潔。視需要更換。	38

在沒有扳主離合器控制桿的情況下後輪 / 齒具會轉動。

順序	檢查項目	情況 / 解決方法	參考頁次
1	主離合器線	正確調整主離合器線。	47
2	離合器機油油位	機油太多。 將油位調整到指定的油位。	40

扳主離合器控制桿時後輪不會轉動。

順序	檢查項目	情況 / 解決方法	參考頁次
1	排檔桿位置	將排檔桿排到適當的檔位（前進或倒檔）。	29 及 30
2	輪銷	確實裝妥輪銷及固定銷（如果遺失或脫位）。	27
3	主離合器線	正確調整主離合器線。	47
4	離合器機油油位	將離合器機油油位調整到指定的油位。	40
5	傳動機機油油位	將傳動機機油油位調整到指定的油位。	41

扳主離合器控制桿時旋轉部不會轉動。

順序	檢查項目	情況 / 解決方法	參考頁次
1	排檔桿位置	將排檔桿排到適當的檔位（前進或倒檔）。	29 及 30
2	旋轉部插銷	確實裝妥旋轉部插銷及固定銷（如果遺失或脫位）。	53
3	旋轉部	清除卡在旋轉部的異物（石頭等）。	49 及 50
4	主離合器線	正確調整主離合器線。	47
5	離合器機油油位	將離合器機油油位調整到指定的油位。	40
6	傳動機機油油位	將傳動機機油油位調整到指定的油位。	41

難以耕作 / 農耕機難以移動。

順序	檢查項目	情況 / 解決方法	參考頁次
1	前輪	設定到適當的位置。	25

操作性能不佳。

順序	檢查項目	情況 / 解決方法	參考頁次
1	差速器鎖定桿	將鎖定桿設定在 " 鎖定 " (LOCK) 位置。	33
2	前輪	根據耕作深度設定到適當的位置。	25
3	後輪	將左右側後輪設定在對稱的位置。	27
4	車把高度	將車把設定到適當的位置。	28
5	螺栓 / 螺帽	確實鎖緊。	20
6	旋轉部	清除卡在旋轉部的異物 (雜草等) 。	49 及 50
7	齒具	正確組裝齒具。	54 及 55
8	主離合器線	正確調整主離合器線。	47
9	引擎轉速	如果引擎轉速太低，轉動油門控制桿來提高引擎轉速。	—
10	油門線	正確調整油門控制桿自由間隙。	46

差速器 / 差速器鎖定沒有正確作用。

順序	檢查項目	情況 / 解決方法	參考頁次
1	差速器鎖定桿	正確操作。	33
2	差速器鎖定臂	清除卡在其中的異物 (石頭等) 。	參閱下圖
3	差速器鎖定線	正確調整差速器鎖定桿自由間隙。	48

差速器鎖定臂

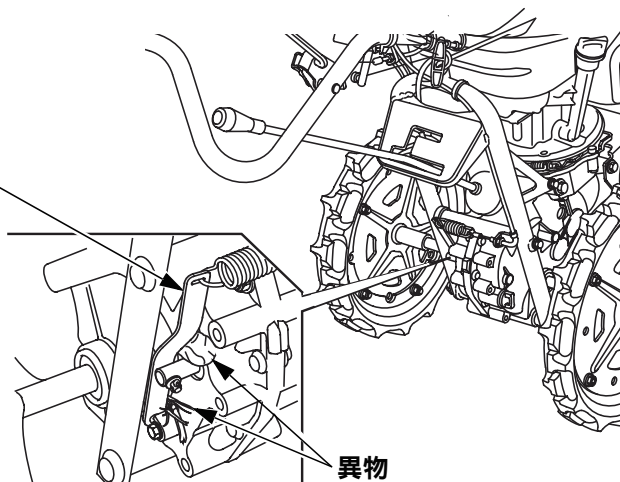

異物

機型	FF500K2
描述碼	FBEJ

尺寸及重量

型式	ER
全長	1,730 mm (68.1 in)
全寬	585 mm (23.0 in)
全高	1,040 mm (40.9 in)
淨重 [重量]	76 kg (168 lbs)

引擎

機型	GCV145H
引擎型式	4 行程頂置汽門單汽缸
排氣量	145 cm ³ (8.8 cu-in)
缸徑 × 行程	56.0 × 59.0 mm (2.2 × 2.3 in)
引擎淨功率 (依據 SAE J1349*)	3.1 kW (4.2 PS) / 3,600 min ⁻¹
冷卻系統	強制氣冷式
點火系統	電晶體磁石發電點火
火星塞	BPR5ES (NGK)
機油容量	0.40 L (0.42 US qt, 0.35 Imp qt)
油箱容量	0.91 L (0.24 US gal, 0.20 Imp gal)
離合器油容量	0.67 L (0.71 US qt, 0.59 Imp qt)
傳動機油容量	1.7 L (1.8 US qt, 1.5 Imp qt)
壓縮比	7.7 : 1
二氧化碳 (CO2) 排放 **	請參閱 "CO2 資訊表"，網址： www.honda-engines-eu.com/co2

* 本文件所示的引擎額定功率是針對引擎型號在產線上的引擎進行測試並依據 SAE J1349 在 3,600 rpm 轉速下所量測的淨輸出功率（引擎淨功率）。量產引擎可能與這個值有所差異。

安裝在最終產品上的引擎的實際輸出功率可能會因許多因素而有所差異，包括實際應用中的引擎操作速度、環境情況、保養維護、以及其他各種變數。

**CO2 測量結果是在實驗室條件下以一具（親代）引擎代表引擎型式（引擎系列）透過固定的測試循環所測得的，不應作為特定引擎性能的任何默示或明示保證。

噪音與震動

操作員耳部音壓位準 (pr EN 1553 : 1996)	77 dB (A)
不確定性	3 dB (A)
測量聲音功率位準 (pr EN 1553 : 1996)	90 dB (A)
不確定性	2 dB (A)
手臂部位震動位準 (EN 709: 1997+A4 : 2009)	5.9 m/s ²
不確定性 (EN12096 : 1997 附錄 D)	2.4 m/s ²

備註：

規格可能因持續改良而變更，恕不另行通知。

Honda 動力產品保固說明

您購買的 Honda 動力產品如出現品質不良現象，Honda Taiwan 將依據保固書所述事項予以保固。

• 保固內容

1. 您購買產品中之原廠零件如出現品質不良現象時，Honda Taiwan 將給予保固修理。
2. 保固修理是指在 Honda Taiwan 授權或指定之經銷商 / 服務站於保固期限內進行相關檢修或是更換部品零件。
3. 保固修理拆卸下的不良零件則交由經銷商寄回 Honda Taiwan 辦理保固。

• 保固期限

保固期限為自購買日期後計 12 個月整。

• 不予以保固事項

1. 未依使用說明書指示實施定期檢查保養。
2. 未依使用說明書指示的使用方法操作。
3. 在非 Honda Taiwan 授權或指定之經銷商 / 服務站進行保養 / 維修所致之損害或故障。
4. 使用時超過了所規定的工作限度或其他操作不當所致之損害（例如：發電機超負荷使用導致線圈損壞、割草機割草時刀片碰撞障礙物或石頭導致引擎損壞等）。
5. 在非 Honda Taiwan 授權或認可擅自改裝、拆卸原裝零件或使用非原廠零件以及變質或劣質潤滑油所致之損害。
6. 不影響機能及安全之主觀上瑕疵或感官上異樣感受（例如：作動聲音、震動、油味等）。
7. 因自然環境造成之損壞或銹蝕，如颱風、地震、水災、酸雨、空氣中之化學物質、植物之汁液、動物或昆蟲之排泄物或其他不可抗力因素所致之損害。
8. 使用產品進行賽車或競賽（例如：Go-Kart 卡丁車）。
9. GP 系列引擎用於租賃、工程、清雪機和船舶用。

• 非保固項目之零件：

不提供保固服務消耗性零件及耗材品（例如：火星塞、空氣濾清器、機油濾清器、水封、拉繩、密封墊類、刀片磨損、保險絲等以及屬於此類的消耗品）和油脂類等。

• 保固申請

1. 當需申請保固時，請攜帶產品保固書或原始零售購買日期證明到 Honda Taiwan 授權或指定之經銷商 / 服務站申請修理，無產品保固書或原始零售購買日期證明時將不給予保固修理。
2. 如針對購買日期有爭議時，將依照保固書之日期為準。

MEMO

HONDA

台灣本田股份有限公司
Honda Taiwan Co., Ltd.

地址：台北市民生東路三段69號13樓
全方位客戶服務專線：0800-666-789
www.honda-taiwan.com.tw



更多實用資訊
盡在 Honda Taiwan 官方粉絲團



Honda Taiwan 官方網站

© Honda Taiwan Co., Ltd. 2023

2023.01

Printed in Taiwan

36V24640
00XTW-V24-A000